

CM 811/812

Kurzanleitung



OLYMPIA 

SINCE 1903

www.olympia-vertrieb.de

CE-Erklärung**CM 811/812**

- (GB)** The manufacturer hereby declares that the equipment complies with the stipulations defined in the following guidelines and standards:
- (D)** Der Hersteller erklärt hiermit, dass das Gerät mit den Bestimmungen der Richtlinien und Normen übereinstimmt:
- (F)** Le fabricant déclare par la présente que l'appareil est conforme aux règlements et normes en vigueur:
- (E)** Por medio de la presente, el fabricante declara que este aparato está conforme a lo dispuesto en las directivas y normas vigentes:
- (NL)** De fabrikant verklaart hierbij dat het apparaat voldoet aan de bepalingen in de richtlijnen en normen:
- (P)** Pelo presente o fabricante declara que o dispositivo está de acordo com as determinações das directrizes e das normas:
- (S)** Tillverkaren förklarar härmed att apparaten överensstämmer med bestämmelserna i följande direktiv och normer:

73/23/EEC	EN 60950: 2000
89/336/EEC	EN 55022: 09.98+A1 :2000+A2 :2003
	EN 50024: 09.98+A1 :10 :2001+A2 :01 :2003
	EN 61000-3-2: 2000
	EN 61000-3-3: 1995+A 1 :2001

OLYMPIA 

Olympia Business Systems

August 2005

Heinz Prygoda

Managing Director

Bestimmungsgemäßer Gebrauch

Diese Registrierkasse dient ausschließlich zur Abwicklung von Kassengeschäften in Räumen. Andere Verwendungen gelten als nicht bestimmungsgemäß.

Allgemeine Hinweise / Sicherheitshinweise

- Vergewissern Sie sich, dass die Netzspannung den Angaben entspricht, die Sie auf dem Typenschild auf der Rückseite der Registrierkasse finden.
- Ihre Registrierkasse ist ein hoch entwickeltes Gerät. Versuchen Sie bitte niemals, sie zu reparieren. Sollten Reparaturarbeiten erforderlich sein, bringen Sie die Registrierkasse bitte zum nächsten autorisierten Kundendienst bzw. zum Verkäufer.
- Führen Sie auf keinen Fall Metallgegenstände, wie etwa Schraubendreher, Büroklammern usw., in die Registrierkasse ein. Sie können damit die Registrierkasse beschädigen und es besteht die Gefahr eines elektrischen Schlages.
- Schalten Sie die Registrierkasse immer ab, nachdem Sie Ihre Arbeiten erledigt haben.
- Stauben Sie die Registrierkasse leicht mit Hilfe eines trockenen Tuches ab. Verwenden Sie niemals Wasser oder Lösungsmittel wie Lackverdünnung, Alkohol usw., um Ihre Registrierkasse zu reinigen.
- Um die Stromversorgung ganz abzuschalten, müssen Sie den Stecker aus der Netzdose ziehen.
- Setzen Sie die Registrierkasse keiner zu großen Hitze aus.
- Bewahren Sie die Transportsicherung auf. Bei einem eventuellen Transport muss die Registrierkasse mit der Transportsicherung ausgestattet sein.

Transportsicherung

Bevor Sie die Registrierkasse in Betrieb nehmen, entfernen Sie bitte gegebenenfalls vorhandene Transportsicherungsteile und verwahren Sie diese. **Wichtiger Transporthinweis:** Im Transportschadensfall ist die Verpackung mit Bedienungsanleitung und Zubehör wieder zu komplettieren.

Netzanschluss

Bevor Sie die Registrierkasse an das Netz anschließen, prüfen Sie bitte, ob die Spannungs- und Frequenzangaben des Leistungsschildes mit denen des örtlichen Netzes übereinstimmen.

Sicherheitshinweis: Die Steckdose muss in der Nähe der Registrierkasse angebracht und leicht zugänglich sein. Sie können somit im Notfall die Registrierkasse schnell vom Netz trennen.

Hinweis: Bei Trennung vom Netz bleiben alle Daten erhalten. Die Batterien gewährleisten einen Datenerhalt für ca. 2 Monate nach Trennung der Kasse von der Spannungsversorgung.

Druckwerk

Achtung: Um lange einen störungsfreien Betrieb zu gewährleisten, beachten Sie folgende Hinweise:

- Niemals
 - ohne Papier drucken!
 - am Papier ziehen, wenn der Drucker noch arbeitet!
 - mindere Papierqualitäten benutzen!
 - bereits gebrauchte Papierrollen ein zweites Mal benutzen!
 - mit harten Gegenständen im Druckwerk hantieren oder Antriebe von Hand bewegen!
- Beachten Sie die Markierungen, die das Ende der Papierrolle anzeigen. Wechseln Sie die Papierrolle unverzüglich aus.
- Lassen Sie Ihre Kasse / Druckwerk regelmäßig durch Ihren Händler warten.

**Die Kurzanleitung erläutert nur Grundlegendes.
Weitere Details finden Sie auf unserer Internet-Seite www.olympia-vertrieb.de.**

Kassenrolle einlegen

Druckwerkdeckel entfernen. Papiertransport-Einheit nach oben klappen. Thermopapierrolle von 57 mm Breite und max. 70 mm Durchmesser einlegen. Papierstreifen über die Abrisskante legen und die Papiertransport-Einheit wieder verriegeln. Je nach Nutzung (Rechnung oder Journal) Papierstreifen an der Abrisskante des Druckwerks abreißen oder in die Aufwickelspule einführen. Druckwerkdeckel wieder aufsetzen.

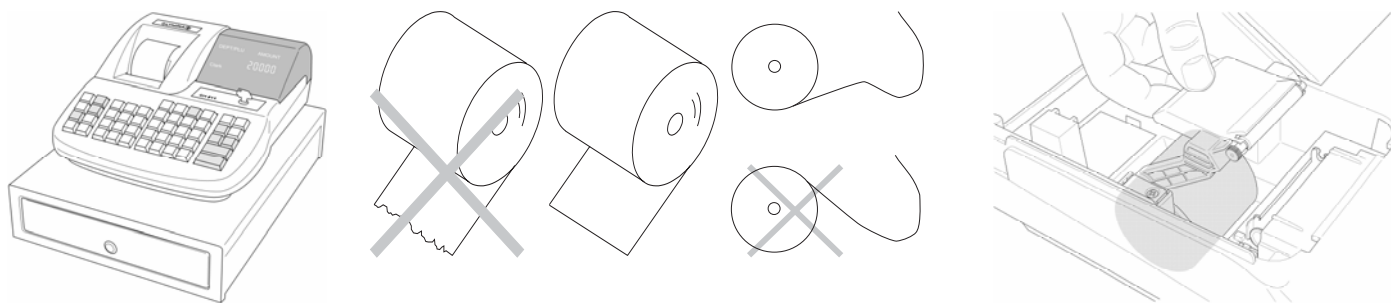

Aufwickelspule

Die Aufwickelspule wird benötigt, wenn der Bon aufgewickelt werden soll.

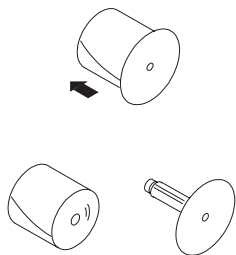

1. Druckwerkdeckel öffnen.
2. Aufwickelspule herausnehmen.
3. Ende des Journalstreifens in den Schlitz der Aufwickelspule einfädeln.
4. Aufwickelspule in die dafür vorgesehenen Spulenführungen einsetzen.
5. Zum Entfernen des aufgewickelten Journalstreifens Aufwickelspule herausnehmen und die Journalrolle abziehen.
6. Aufwickelspule wieder einlegen.
7. Druckwerkdeckel schließen.

Batterien einlegen

Hinweis: Legen Sie Batterien ein, damit im Fall eines Stromausfalls die Daten erhalten bleiben!

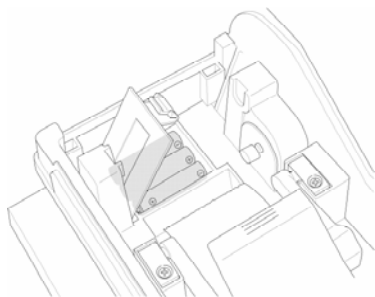

1. Druckwerkabdeckung entfernen.
2. Batteriefachdeckel (schwarze Klappe) im Papierschacht öffnen.
3. 3 Batterien Mignon AA einsetzen.
Wichtig: Beachten Sie dabei die korrekte Lage der Batterien (siehe Abbildung und / oder Kennzeichnung).
4. Batteriefach schließen.
5. Druckwerkabdeckung wieder aufsetzen.
6. Um den Datenerhalt zu sichern, die Batterien 1x im Jahr bei eingeschalteter Kasse erneuern.

Schlüsselschalter

Schlüsselstellung für Normalbetrieb (Registrieren) ist **REG**.



Aus



Registrieren
(Normalbetrieb)



X-Berichte (ohne
Speicherlöschung)



Z-Berichte (mit
Speicherlöschung)



Programmieren



Rechnen

Hinweis: Datenverlust und Blockierung der Kasse in den Betriebsarten Z und PRG möglich!
Nur anwenden, wenn Sie mit der Programmierung und Bedienung der Kasse vertraut sind.

Tastaturbelegung

Bon Trans- port	Sofort- Storno	7 @	8 ABC	9 DEF	Be- diener	BON Ein-/Aus	Storno	HILFE	Rech- nungs- Kopie	Fremd- Währung
Ein- Zahlung	Ref/- Retour	4 GHI	5 JKL	6 MNO	4	8	12	16	- %	#/NS
Aus- Zahlung	PLU	1 PQRS	2 TUV	3 WXYZ	3	7	11	15	Scheck	Karte
CLR	X/ ZEIT	0 "#	00 SP/ENT	· DEL	2 X	6 ÷	10	14	Zwischensumme	
					1 +	5 -	9	13	BAR =	

Englische Tastaturbeschriftung als Referenz für die Tasten-Verweise innerhalb der HILFE-Funktion:

FEED	EC	7 @	8 ABC	9 DEF	CLERK	RECEIPT ON/OFF	VOID	HELP	RECEIPT ISSUE	FC
RA	REF/-	4 GHI	5 JKL	6 MNO	4	8	12	16	- %	#/NS
PO	PLU	1 PQRS	2 TUV	3 WXYZ	3	7	11	15	CHECK	CARD
CLEAR	X/TIME DW	0 "#	00 SP/ENT	· DEL	2 X	6 ÷	10	14	SUB TOTAL	
					1 +	5 -	9	13	CASH TOTAL =	

Hilfeliste ausdrucken



Schlüsselschalter auf Position REG stellen. Taste  drücken.

Nummer aus der Hilfe-Liste auswählen, eintippen und mit Taste  bestätigen.

Hilfe-Liste für CM 811/812

Hilfe-Nr. eingeben und Taste  drücken.

Hilfe-Nr. Funktion







- 01 Sprache auswählen
- 02 Datum programmieren (TT/MM/JJ)
- 03 Uhrzeit programmieren (24 Stunden)
- 04 Logo programmieren
- 05 Steuer programmieren
- 06 Warengruppen programmieren
- 07 PLU programmieren
- 08 Finanzbericht ausdrucken
- 09 Text Tabelle drucken

Beispiel: Aufruf Sprachtabelle

Hilfe-Nr. Eingabe bestätigen mit



01: Sprache auswählen

110		ENGLISCH
111		FRANZÖSISCH
112		DEUTSCH
113		SPANISCH
114		NIEDERLÄNDISCH
115		PORTUGIESISCH
116		SCHWEDISCH

Zum Ausdrucken der Tabelle Taste  drücken.



Zum **Ändern der Einstellungen** Schlüsselschalter auf Position PRG stellen.

Nummer aus der zuletzt gezeigten Liste auswählen, eintippen und mit der Taste  bestätigen.

Beispiel: Ändern der Sprache nach DEUTSCH

Sprach-Nr. Eingabe bestätigen mit

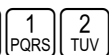

Systemeinstellungen ausdrucken

Gedruckt werden Einstellungen zu System-Optionen, Rabatt, Fremdwährung sowie Passwort Z-Bericht und Bediener.



Schlüsselschalter auf PRG

6 x die Taste  drücken

Bestätigung mit Taste 

Eingabe



Display-Anzeige Eingabe bestätigen mit

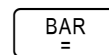
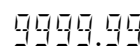

Datum programmieren

Beispiel: 1. Januar 2006



Schlüsselschalter auf PRG

Datumseingabe 6-stellig (TTMMJJ)

Bestätigung mit Taste 

Eingabe

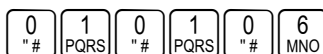

Display-Anzeige Eingabe bestätigen mit



Uhrzeit programmieren

Beispiel: 9:30 Uhr



Schlüsselschalter auf PRG
Uhrzeiteingabe 4-stellig (hhmm)
Bestätigung mit Taste

Eingabe



Display-Anzeige Eingabe bestätigen mit

9.30



Mehrwertsteuer programmieren

Es können maximal 4 verschiedene Steuersätze einprogrammiert werden.

Beispiel: 16 % als Steuerrate 1



Schlüsselschalter auf PRG
Eingabe einer Steuerrate (1,2,3 oder 4; entspricht Speicherplatz-Nr.)
Bestätigung mit Taste
Eingabe Steuersatz (x 1000)
Bestätigung mit Taste

Eingabe

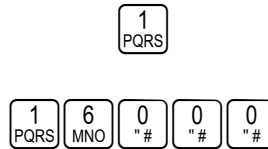

Display-Anzeige Eingabe bestätigen mit

0.01



160.00

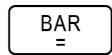

Beispiel: 7 % als Steuerrate 2



Schlüsselschalter auf PRG
Eingabe einer zweiten Steuerrate
Bestätigung mit Taste
Eingabe Steuersatz (x 1000)
Bestätigung mit Taste

Eingabe

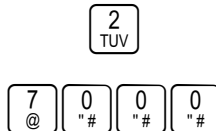

Display-Anzeige Eingabe bestätigen mit

0.07



70.00

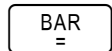

Warengruppen (WG) programmieren

Beispiel: Bezeichnung für WG1 ist „Test“



Schritt 1: Texteingabe
Schlüsselschalter auf PRG
2 x Taste drücken
Texteingabe der WG-Bezeichnung
Bestätigung mit Taste
Fortsetzen mit Texteingabe für andere Warengruppen

Eingabe

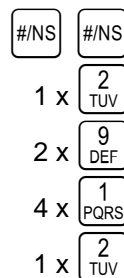

Display-Anzeige Eingabe bestätigen mit

01

T

TE

TES

TEST



Um eine WG-Nr. direkt auszuwählen:

Mit der WG-Taste nach oben blättern, mit der WG-Taste nach unten blättern.

Programmende mit Taste nach Eingabe der letzten Warengruppe

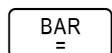

Beispiel 1: WG1 ist eine Aufrechnungswarengruppe mit Steuersatz 1 (16 %) und ohne Festpreis.



Schritt 2: Status festlegen

Schlüsselschalter auf PRG

Eingabe von Status S1 und S2 dreistellig

Eingabe von Festpreis bzw. freier Preisangabe

Zuordnung der Angaben zur WG1 durch Drücken der Taste



Eingabe



Display-Anzeige



Eingabe bestätigen mit



Status S1: 0 = Aufrechnungswarengruppe, 1 = Einzelpostenwarengruppe

Status S2: 00 = ohne Steuer, 01 = Steuerrate1, 02 = Steuerrate 2, 03 = Steuerrate 3, 04 = Steuerrate 4 (Steuerraten siehe Punkt „Mehrwertsteuer programmieren“)

000 = WG arbeitet ohne Festpreis (freie Preiseingabe), alternativ: Eingabe des Festpreises

Beispiel 2: WG2 ist eine Aufrechnungswarengruppe mit Steuersatz 2 (7 %) und ohne Festpreis.



Schritt 2: Status festlegen

Schlüsselschalter auf PRG

Eingabe von Status S1 und S2 dreistellig

Eingabe von Festpreis bzw. freier Preisangabe

Zuordnung der Angaben zur WG2 durch Drücken der Taste



Eingabe



Display-Anzeige



Eingabe bestätigen mit



Schritt 3: Ausdrucken

Zum Ausdrucken einer Liste mit den programmierten Warengruppen

6 x die Taste  drücken

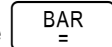
und mit Taste  abschließen.

Eingabe



Display-Anzeige



Eingabe bestätigen mit

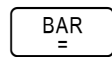

Artikel / Price-Look-Up (PLU) programmieren

Die Programmierung der PLU erfolgt in 3 Abschnitten:

1. PLU-Text für alle PLU eingeben.
2. Preis- und Warengruppen-Zuordnung für alle PLU eingeben.
3. Status der PLU- und Warengruppen-Zuordnung für alle PLU eingeben. (Nicht erforderlich, wenn die PLU nur mit einem Festpreis arbeitet!)



1. PLU-Text:



Schlüsselschalter auf PRG

1 x Taste  drücken

Text für die erste PLU über die 10er-Tastatur eingeben (max. 12 Buchstaben)





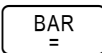

Für die nächsten PLU in gleicher Weise verfahren.

Um eine PLU-Nr. direkt auszuwählen:

Mit der WG-Taste  nach oben blättern, mit der WG-Taste  nach unten blättern.

Texteingabe beenden mit 

Beispiel: Bezeichnung für PLU123 ist „TEST“.

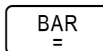
Eingabe	Display-Anzeige	Eingabe bestätigen mit
	P000	
1 x 	T	
2 x 	TE	
4 x 	TESS	
1 x 	TEST	
		





2. PLU-Preis und Zuordnung:

Schlüsselschalter auf PRG

 drücken

Gewünschte PLU-Nummer eingeben,











mit Taste  bestätigen.

Jetzt PLU-Festpreis eingeben und die Zuordnung zur Warengruppe herstellen, indem die Warengruppen-Taste  gedrückt wird.

Im Display erscheint automatisch die nächste PLU. In gleicher Weise verfahren.

Eingabe beenden mit 

Beispiel: PLU123 für 2,50 EUR gehört zur Warengruppe 1.

Eingabe	Display-Anzeige	Eingabe bestätigen mit
	P000 0.00	
  	P123	
  	2.50	
	P124 0.00	



3. PLU-Status:

Hinweis: Dieser Schritt ist nur für PLU erforderlich, die mit freier Preiseingabe arbeiten!

Status 0 = Festpreis

Status 1 = freie Preiseingabe

Schlüsselschalter auf PRG

 drücken









Zu programmierende PLU-Nr. eingeben und mit  bestätigen.

Nun den PLU-Status eingeben und mit entsprechender Warengruppen-Taste zuordnen und bestätigen.

Im Display erscheint automatisch die nächste PLU. In gleicher Weise verfahren.

Eingabe beenden mit 

Beispiel: PLU123 / WG1 mit freier Preiseingabe erlaubt.

Eingabe	Display-Anzeige	Eingabe bestätigen mit
	P000 0.00	
  	P123 2.50	
	0.01	
	P124 0.00	

Eine **Liste** der programmierten (PLU-) Artikel kann ausgedruckt werden.



Schlüsselschalter auf PRG

Druckauftrag abschicken mit 

Eingabe bestätigen mit



Kopf- und Fußzeilen programmieren

Sie können maximal 4 Kopf- und 3 Fußzeilen für den Bon programmieren.
Jede Zeile umfasst dabei maximal 24 Zeichen.

Beispiel: Der Text einer Kopfzeile soll „Test“ lauten.





Kopfzeile programmieren:

Schlüsselschalter auf PRG







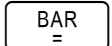

Drücken Sie 4 x Taste .

Geben Sie den Text für die Kopfzeile über die 10er-Tastatur ein. (Bei zwei gleichen aufeinanderfolgenden Buchstaben (z.B. „mm“)

drücken Sie Taste , um zur nächsten Buchstabenposition zu wechseln.)

Schließen Sie die Eingabe jeder Zeile (max. 24 Zeichen) mit der Taste  ab.

Geben Sie in gleicher Weise die nächsten Zeilen ein (max. 4 Kopfzeilen). Beenden Sie die Programmierung mit der Taste .

Eingabe	Display-Anzeige	Eingabe bestätigen mit
   	H 0 1	
1 x 	T	
2 x 	TE	
4 x 	TEST	
1 x 	TEST	
	am Ende der Zeile	

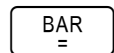







Fußzeile programmieren:

Schlüsselschalter auf PRG

Drücken Sie 6 x Taste .

Verfahren Sie jetzt genau so wie bei der Programmierung der Kopfzeile (s.o.) (max. 3 Fußzeilen).

Eingabe	Display-Anzeige	Eingabe bestätigen mit
     	H 0 1	
	Texteingabe s.o.	

Fremdwährung programmieren

Es können Programmierungen für maximal 4 Fremdwährungen vorgenommen werden.

Für die Programmierung sind jeweils folgende Punkte einzugeben:

- Fremdwährungskennung: 1,2,3 oder 4
- Nachkommastellen für die Umrechnungsrate (EXP): 0 bis 8 Nachkommastellen sind möglich
- Dezimalstellen für Fremdwährung (D.P.): 0 bis 3 Dezimalstellen sind möglich
- Umrechnungsrate (RATE): Zahleneingabe immer 6-stellig, von 000001 bis 999999 möglich

Die Ziffern für diese Einstellungen werden zur Programmierung in folgender Weise ohne Leer- oder andere Zwischenzeichen hintereinander gereiht: <Ziffer für Fremdwährung> <Ziffer für EXP> <Ziffer für D.P.> <Ziffern für RATE>

Beispiel: EURO in US-Dollar (1 USD = 0,76494 EURO) als Fremdwährung Nr. 1











Schlüsselschalter auf PRG

Fremdwährung 1 = 1

EXP = 5

D.P. = 2

RATE = 076494

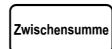
Eingabe	Display-Anzeige	Eingabe bestätigen mit
        	1 5 2 0 7 6 4 9 4	

Systemoptionen programmieren

Das Grundprogramm der Registrierkasse ist in den Systemoptionen gespeichert.



Beispiel: Darstellung der Uhrzeit auf 24-Stunden-Format umstellen.



Schlüsselschalter auf PRG
Die Eingabe der Systemoptionen erfolgt 2- bzw. 3-stellig.

Die Eingabe wird mit der Taste  bestätigt.

Eingabe

Display-Anzeige

11:17

Eingabe bestätigen mit



Hinweis: Die **Standard-Einstellungen** sind **fett** gedruckt.

System-Options-Nr.	Status-Nr.	Einstellung
1	0	Dezimal-Punkt-Position: 0 (kein Punkt)
	1	Dezimal-Punkt-Position: 0.0
	2	Dezimal-Punkt-Position: 0.00
	3	Dezimal-Punkt-Position: 0.000
2		(reserviert)
3	1	Netto-Preis (zuzüglich Steuer)
	2	Brutto-Preis (inklusive Steuer)
4	0	Uhrzeit: 24-Stunden-Format
	1	Uhrzeit: 12-Stunden-Format
5	0	Druck X-/Z-Report mit Logo: Kein Druck
	1	Druck X-/Z-Report mit Logo: Druck
6		(reserviert)
7	0	Datum Format: Monat-Tag-Jahr
	1	Datum Format: Tag-Monat-Jahr
8		(reserviert)
9		(reserviert)
10		(reserviert)
11	0	Sprache: Englisch
	1	Sprache: Französisch
	2	Sprache: Deutsch
	3	Sprache: Spanisch
	4	Sprache: Niederländisch
	5	Sprache: Portugiesisch
	6	Sprache: Schwedisch
12	0	Null-Preis einer PLU oder Warengruppe nicht erlaubt
	1	Null-Preis einer PLU oder Warengruppe erlaubt (Default)
13	0	Keine Europäischen Sonderrundungen
	1	Europäische Rundung: Schweiz
	2	Europäische Rundung: Schweden
	3	Europäische Rundung: Dänemark
14	0	Rundung der Steuer: Abrunden
	1	Rundung der Steuer: 5/4 Kaufmännische Rundung
	2	Rundung der Steuer: Aufrunden
15	0	Druck einer nachträglichen Rechnung erlaubt
	1	Druck einer nachträglichen Rechnung nicht erlaubt

- Fortsetzung nächste Seite -

- Fortsetzung Tabelle -

Hinweis: Die **Standard-Einstellungen** sind **fett** gedruckt.

System-Options-Nr.	Status-Nr.	Einstellung
16	0	Nullpostenunterdrückung im Z-Report
	1	Keine Nullpostenunterdrückung im Z-Report
17	0	Druck des Total-Steuerbetrages: Kein Druck
	1	Druck des Total-Steuerbetrages: Druck
18	0	Druck des steuerpflichtigen Betrages für jeden Steuersatz: Kein Druck
	1	Druck des steuerpflichtigen Betrages für jeden Steuersatz: Druck
19	0	Druck der Extra-Zeile „Total Steuerpflichtiger Betrag“: Kein Druck
	1	Druck der Extra-Zeile „Total Steuerpflichtiger Betrag“: Druck
20	0	Druck der Nettosumme für jeden Steuersatz: Kein Druck
	1	Druck der Nettosumme für jeden Steuersatz: Druck
21	0	Druck einer Extra-Zeile „Nettosumme Total“: Kein Druck
	1	Druck einer Extra-Zeile „Nettosumme Total“: Druck
22	0	Druck Symbol „Steuerrate“ rechts neben die Summe: Kein Druck
	1	Druck Symbol „Steuerrate“ rechts neben die Summe: Druck
23	0	Druck Uhrzeit: Druck
	1	Druck Uhrzeit: Kein Druck
24		(reserviert)
25	0	Druck Steuersummen: Vor der Barzeile
	1	Druck Steuersummen: Nach der Barzeile
26	0	Elektronisches Journal ist aktiv
	1	Elektronisches Journal ist nicht aktiv
27	0	Alle Transaktionen im REG-Modus im Elektronischen Journal speichern
	1	Nur die Verkäufe im REG-Modus werden im Elektronischen Journal gespeichert. Aktionen wie Auszahlung, Einzahlung und Kein Verkauf werden nicht gespeichert.
28	0	Warnsignal „EJ-Journal fast voll“ kommt am Ende einer Transaktion
	1	Warnsignal „EJ-Journal fast voll“ kommt nicht am Ende einer Transaktion
29	0	Warnsignal „EJ-Journal fast voll“ kommt am Anfang einer Transaktion
	1	Warnsignal „EJ-Journal fast voll“ kommt nicht am Anfang einer Transaktion
30	0	Bon-Zähler wird nach Z-Finanzbericht nicht gelöscht
	1	Bon-Zähler wird nach Z-Finanzbericht gelöscht
31	0	Z1- und Z2-Zähler werden nicht nach Z-Finanzbericht gelöscht
	1	Z1- und Z2-Zähler werden nach Z-Finanzbericht gelöscht
32	0	Grand Total wird nach Z1-Finanzbericht nicht gelöscht
	1	Grand Total wird nach Z1-Finanzbericht gelöscht
33	0	Grand Total wird nicht auf dem Finanzbericht gedruckt
	1	Grand Total wird auf dem Finanzbericht gedruckt
34	0	Basiswährung ist die lokale Währung (Betrag ÷ Umrechnungsfaktor)
	1	Basiswährung ist Fremdwährung (Betrag × Umrechnungsfaktor)
35	0	Retouren werden auf dem Finanzbericht gedruckt
	1	Retouren werden nicht auf dem Finanzbericht gedruckt
36	0	Bedieneranmeldung nach jeder Transaktion nicht aktiv
	1	Bedieneranmeldung nach jeder Transaktion aktiv
40	0	Rechnungs-Modus
	1	Journal-Modus

- Fortsetzung nächste Seite -

- Fortsetzung Tabelle -

Hinweis: Die **Standard-Einstellungen** sind **fett** gedruckt.

System-Options-Nr.	Status-Nr.	Einstellung
98	0	Zeilenabstand für den Bon-Druck: 0,5 mm
	1	Zeilenabstand für den Bon-Druck: 0,75 mm
	2	Zeilenabstand für den Bon-Druck: 1,0 mm
	3	Zeilenabstand für den Bon-Druck: 1,25 mm
	4	Zeilenabstand für den Bon-Druck: 1,5 mm
	5	Zeilenabstand für den Bon-Druck: 1,75 mm
	6	Zeilenabstand für den Bon-Druck: 2,0 mm
	7	Zeilenabstand für den Bon-Druck: 2,25 mm
	8	Zeilenabstand für den Bon-Druck: 2,5 mm
9	Zeilenabstand für den Bon-Druck: 2,75 mm	

Die eingestellten Systemoptionen können ausgedruckt werden.



Ausdruck Systemeinstellungen:
Schlüsselschalter auf PRG

6 x **9**
DEF drücken,
mit Taste **BAR**
= abschließen.

Eingabe



Display-Anzeige Eingabe bestätigen mit

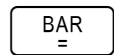
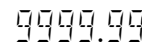

Bediener-System

Standardmäßig ist das Bediener-System deaktiviert. Es kann aber aktiviert oder deaktiviert werden; die Statuskennziffer 0 steht dabei für „nicht aktiv“, die Statuskennziffer 1 für „aktiv“.

Beispiel: Bediener-System aktivieren.



Schlüsselschalter auf PRG

5 x **4**
GHI drücken,
Statuskennziffer eingeben
und mit Taste **BAR**
= abschließen.

Eingabe



Display-Anzeige Eingabe bestätigen mit

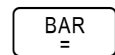
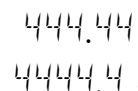

Ist das Bediener-System aktiviert, wird im Display die Bediener-Nummer angezeigt:

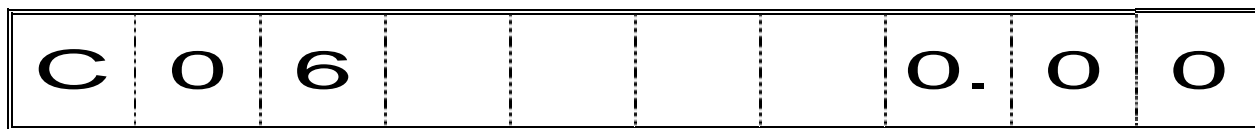

Bediener Nr. 6

Mit dem Bediener-System arbeiten ohne Passwort (Standard)

Dies funktioniert nur, wenn das Bediener-System aktiviert ist (s.o.). - Ist für den Bediener kein Passwort programmiert (Standard 000), kann der Bediener sich nur mit seiner Bediener-Nummer anmelden.

Beispiel: Verkäufer mit Bediener-Nummer 6 meldet sich an.



Anmelden:
Schlüsselschalter auf REG,
einstellige Bediener-Nummer
eintippen

und mit Taste **Be-**
diener abschließen.

Eingabe



Display-Anzeige Eingabe bestätigen mit



Es können maximal 8 Bediener im System registriert werden.

Beispiel: Ein Verkäufer meldet sich ab.



Abmelden:

Schlüsselschalter auf REG,

Taste  eintippen

und mit Taste  abschließen.

Eingabe



Display-Anzeige



Eingabe bestätigen mit



Bediener-System mit Passwort

Es ist möglich, die Bedieneranmeldung durch ein Passwort zu schützen.

Der Bediener meldet sich dabei mit seiner Bediener-Nummer und einem zusätzlichen Passwort an.

Das Passwort ist 3-stellig und besteht nur aus Ziffern (000 bis 999).

Bediener-Nummer und Passwort ergeben so den 4-stelligen Bediener-Code.

Aufbau des Bediener-Codes

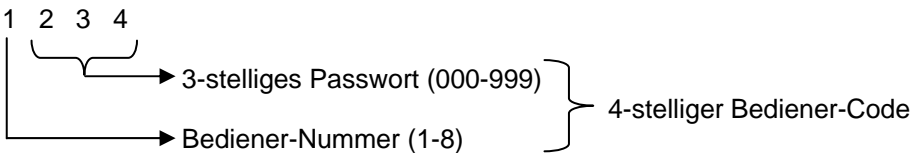

Beispiel: Bediener Nr. 1 meldet sich mit seinem Passwort „456“ an (Bediener-Code: 1456).



Anmelden:

Schlüsselschalter auf REG,

einstellige Bediener-Nummer eintippen,
3-stelliges Passwort unmittelbar danach eingeben

und mit Taste  abschließen.

Eingabe



Display-Anzeige



Eingabe bestätigen mit



Wird ein falsches Passwort eingegeben, erscheint im Display die Fehlermeldung .

Der Bediener bleibt so lange angemeldet, bis er sich ordnungsgemäß abgemeldet hat (s.o.).

Bediener-Passwort programmieren

Beispiel: Einprogrammieren der Passwörter für Bediener Nr. 1 (Passwort: 456) und Bediener Nr. 2 (Passwort: 987).



Schlüsselschalter auf PRG.

In den Programmiermodus für Bediener-Passwörter gehen:

6 x Taste  drücken

Eingabe



Display-Anzeige

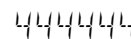

Eingabe bestätigen mit

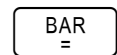

Bestätigen mit Taste 

Der Reihe nach alle Passwörter eingeben (maximal 8 Passwörter).

Dazu den 4-stelligen Bediener-Code (1-stellige Bediener-Nummer plus 3-stelliges Passwort) eintippen

und mit Taste  abschließen.

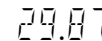
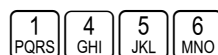

Programmiermodus für Bediener-
Passwörter wieder verlassen:

Taste  drücken.



Auf dem Bon erscheint
folgende Meldung:

Die Eingabe wird nicht gedruckt.

Fehler löschen

Fehlerhafte Eingaben oder Fehlerzustände (Signalton) durch Betätigen der Taste  löschen!

Nach Warengruppen registrieren

Preis ohne Dezimalpunkt eingeben (max. 7 Ziffern).

Preis	Warengruppe
PPPPPP	



Oder: **Wenn mehrere gleiche Artikel registriert werden sollen:**

Anzahl Artikel	Preis	Warengruppe
NN		
	PPPPPP	

Das Produkt aus NN x PPPPPP ist auf die maximale Kapazität der Registrierkasse begrenzt.

Nach Artikeln registrieren

Artikelnummer eingeben (max. 3 Ziffern)

Artikelnummer	PLU
z. B.  	

Oder: **Wenn mehrere gleiche Artikel registriert werden sollen:**





Anzahl Artikel	PLU	PLU
NN		z.B.  
		

Das Produkt aus NN x Preis Artikel ist auf die maximale Kapazität der Registrierkasse begrenzt.

Oder: **Wenn mit einer PLU gearbeitet wird, die mit freier Preiseingabe programmiert ist:**

PLU-Nr.	PLU	Preiseingabe	PLU
z.B.  		PPPPPP	

Oder: **Wenn eine Warengruppe oder eine PLU mit minus arbeiten soll:**

Preiseingabe	Warengruppe	PLU-Nr.	PLU
	PPPPPP		oder
		z.B.  	

Bon abschließen

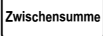
Wenn alle Artikel registriert wurden, mit der Taste  die Zwischensumme anzeigen und drucken.

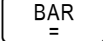
Den gezahlten Betrag ohne Dezimalpunkt eingeben und Bon mit  abschließen.

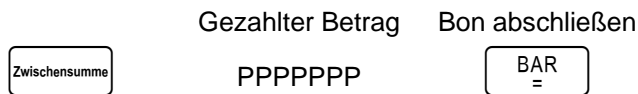

Fremdwährungseingabe

Wenn alle Artikel registriert wurden, mit der Taste  die Zwischensumme anzeigen und drucken.

Dann die Fremdwährungskennung eingeben und die Taste  drücken. Der Endbetrag wird in der Fremdwährung angezeigt. Durch erneutes Drücken der Taste  wird wieder die lokale Währung angezeigt. Den gezahlten Betrag in lokaler- oder Fremdwährung eingeben und mit der Taste  den Bon abschließen.

Beispiel: Ein Kunde bezahlt seine Rechnung über 15,- EUR mit 20 US-Dollar.



Schlüsselschalter auf REG









Nach Warenregistrierung Zwischensumme erzeugen.

Fremdwährungskennung eingeben (hier: US-Dollar = Fremdwährungskennung 1) und bestätigen.

Im Fremdwährungsmodus den erhaltenen Betrag eingeben und den Bon abschließen.

Den erscheinenden Rückgeldbetrag anschließend mit Taste

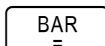
 in lokale Währung umrechnen.

Eingabe	Display-Anzeige	Eingabe bestätigen mit
	15.00	
	1	
	19.61	
   	20.00	
	0.39	
	0.30	

Beispiel: Der Kunde erhält ein Rückgeld von 30 Euro-Cent oder 39 US-Cent.

Stornieren

Sie können fehlerhafte Registrierungen sofort oder nachträglich stornieren.

Sofort stornieren: Während der Registrierung kann der zuletzt eingegebene Posten storniert werden.



Stornierung erfolgt

Nachträglich stornieren: Während der Registrierung können sowohl eingegebene Beträge, Artikelpreise als auch Warengruppenpreise nachträglich von zurückliegenden Posten storniert werden.



Leitet Stornierung ein Registrierung ausführen, die storniert werden soll

Rückgabe-/Umtausch-Stornierung: Auch weiter zurückliegende Registrierungen können durch Eingabe der Beträge, Artikelnummern oder Warengruppenpreise zurückgenommen werden.



Leitet Retour ein Registrierung ausführen, die zurückgebucht werden soll

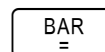

Sonstige Funktionen



Kasse wird geöffnet





Für Barauszahlungen Betrag eingeben und diese Taste betätigen.



Für Einzahlungen Betrag eingeben und diese Taste betätigen.



Nach einer Registrierung oder der Zwischensumme kann ein prozentualer Abschlag eingegeben werden. Beispiel: Eingabe für 5%:   

Berichte drucken



X-Berichte: Ohne Speicherlöschung. **Z-Berichte:** Mit Speicherlöschung.

Schlüsselschalter wahlweise auf X (zum Drucken von X-Berichten) oder Z (zum Drucken von Z-Berichten).

Berichtsart:

Ausdruck starten mit



X- und Z-Finanzbericht Tag

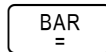

X- und Z-PLU-Bericht Tag



X- und Z-Bediener-Bericht



X2- und Z2-Finanzbericht Monat



X- und Z-Trainingsbericht



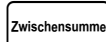

Elektronisches Journal (X-)

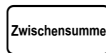

Elektronisches Journal (Z-)
(nur wenn in Systemoption 26 aktiv)



Wenn das Elektronische Journal vollständig ausgedruckt wurde, erscheint im Display die Meldung  verbunden mit einem Signalton.

- Wenn das Elektronische Journal nach dem Ausdruck gelöscht werden soll, Taste  drücken.
- Wenn das Elektronische Journal nach dem Ausdruck nicht gelöscht werden soll, Taste  drücken.



Elektronisches Journal löschen ohne Ausdruck

Eingabe

Eingabe bestätigen mit

Schlüsselschalter auf Z

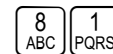

 im Display: Mit der Taste  Elektronisches Journal löschen.

 im Display: Mit der Taste  Elektronisches Journal nicht löschen.

Trainingsmodus



Start des Trainingsmodus:

Eingabe

Display-Anzeige Eingabe bestätigen mit

Schlüsselschalter auf PRG

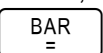
6 x  drücken,
mit Taste  abschließen.

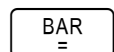
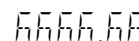
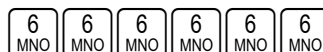



Zum **Arbeiten im Trainingsmodus:**
Schlüsselschalter auf REG

Hinweis: Im Trainingsmodus können keine Berichte gedruckt werden.

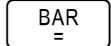

Beenden des Trainingsmodus:
Schlüsselschalter auf PRG

6 x  drücken,
mit Taste  abschließen.

Eingabe

Display-Anzeige Eingabe bestätigen mit

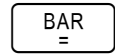
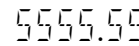

Löschfunktionen



Achtung: Die nachfolgenden Eingaben nur vornehmen, wenn Sie mit der Programmierung vertraut sind!



Warmstart durchführen

Mit dem Warmstart wird die letzte Fehlfunktion gelöscht. Die Programmierung bleibt erhalten.

Schlüsselschalter auf Position PRG stellen. Dann den Netzstecker ziehen.



Anschließend die zwei Tasten  und  gleichzeitig drücken, dabei den Netzstecker wieder einstecken. Die Kasse druckt den Ausdruck TEIL RESET.



Alle Berichte löschen

Alle Umsätze werden gelöscht. Die Programmierung bleibt erhalten.

Schlüsselschalter auf Position PRG stellen. Dann den Netzstecker ziehen. Anschließend die drei Tasten

,  und  gleichzeitig drücken, dabei den Netzstecker wieder einstecken.

Die Kasse druckt den Ausdruck BERICHT RESET.





Alle Daten löschen

Alle Programmierungen und Umsätze werden gelöscht.

Die Kasse wird auf die Werkseinstellungen zurückgesetzt.







Schlüsselschalter auf Position PRG stellen. Dann den Netzstecker ziehen. Anschließend die drei Tasten

,  und  gleichzeitig drücken, dabei den Netzstecker wieder einstecken.

Die Kasse druckt den Ausdruck VOLL RESET.

Fehlermeldungen

Bei Fehlbedienungen erscheinen Fehlermeldungen in der Display-Anzeige.

Fehlermeldung	Ursache	Beheben
E	Falsche Taste gedrückt.	Taste  drücken.
PAPIER	Papier-Ende	Kassenrolle erneuern, Taste  drücken.
EU-VOLL	Das Elektronische Journal ist voll.	Elektronisches Journal löschen (mit oder ohne Druck).
SEC-CODE	Es ist ein Passwort für Z-Berichte programmiert.	Das Passwort 4-stellig eingeben, Taste  drücken.
SEC-CODE	Es ist ein Passwort für den Bediener programmiert.	Bediener-Nummer eingeben. Anschließend Passwort 3-stellig eingeben. Mit Taste  abschließen.
EL	Abfrage nach Berichtsausdruck des Elektronischen Journals in Schlüsselschalterposition Z.	Mit Taste  das Elektronische Journal löschen. Oder: Mit Taste  die Fehlermeldung abbrechen.

Was tun, wenn die Kasse nicht druckt?

Für den Fall, dass die Kasse keinen Bon oder keine Berichte druckt, überprüfen Sie bitte, ob eine Sonderfunktion aktiviert ist. Sonderfunktionen werden durch einen Punkt im Display angezeigt:

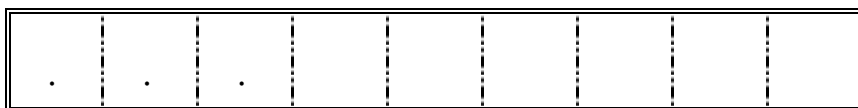

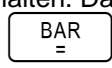
Die Kasse ist im Trainingsmodus; in diesem Modus können keine Berichte gedruckt werden. **Was tun:** Trainingsmodus ausschalten. Dazu Schlüsselschalter in Stellung PRG und 6x die Taste  drücken. Mit Taste  abschließen. (Siehe auch Abschnitt „Trainingsmodus“.)

Die Bon-Funktion der Kasse ist ausgeschaltet. Es erfolgt kein Papiertransport, daher wird kein Bon ausgedruckt. **Was tun:** Mit der Taste  den Bondruck einschalten.

Die Kasse befindet sich im Rechnermodus; der Schlüsselschalter steht in der Position CAL. Im Rechnermodus gibt es keinen Papiertransport. Außerdem funktionieren nur die Rechnertasten. **Was tun:** Den Schlüsselschalter auf REG stellen.

Druckerstörungen

Bei einer Druckerstörung schalten Sie die Kasse sofort ab und entfernen Sie den Netzstecker. Überprüfen Sie, ob die Papierrolle korrekt eingesetzt ist oder ob sich Fremdkörper im Druckwerk befinden. Entfernen Sie diese gegebenenfalls.

Achtung: Entfernen Sie Fremdkörper nur sehr vorsichtig. Verwenden Sie keine Messer, Schraubendreher oder ähnliches. Niemals Gewalt anwenden. Das Druckwerk kann beschädigt werden.

Schalten Sie die Kasse wieder ein und nehmen Sie eine neue Registrierung vor. Wenn erneut eine Druckerstörung auftritt, benachrichtigen Sie den Service.