

**OLYMPIA** 

**CM 840/842**

Bedienungsanleitung  
Handelsversion  
Gastroversion

**OLYMPIA**   
**SINCE 1903**

[www.olympia-vertrieb.de](http://www.olympia-vertrieb.de)

**CE-Erklärung****CM 840/842**

<b>GB</b>	The manufacturer hereby declares that the equipment complies with the stipulations defined in the following guidelines and standards:
<b>D</b>	Der Hersteller erklärt hiermit, dass das Gerät mit den Bestimmungen der Richtlinien und Normen übereinstimmt:
<b>F</b>	Le fabricant déclare par la présente que l'appareil est conforme aux règlements et normes en vigueur:
<b>E</b>	Por medio de la presente, el fabricante declara que este aparato está conforme a lo dispuesto en las directivas y normas vigentes:
<b>NL</b>	De fabrikant verklaart hierbij dat het apparaat voldoet aan de bepalingen in de richtlijnen en normen:
<b>P</b>	Pelo presente o fabricante declara que o dispositivo está de acordo com as determinações das directrizes e das normas:
<b>S</b>	Tillverkaren förklarar härmed att apparaten överensstämmer med bestämmelserna i följande direktiv och normer:

73/23/EEC      EN 60950-1:2001 +A11:2004  
 89/336/EEC    EN 55022:1998 +A1:2000 +A2:2003  
                   EN 50024:1998 +A1:2001 +A2:2003  
                   EN 61000-3-2: 2000 +A2:2005  
                   EN 61000-3-3: 1995 +A1:2001 +A2:2005

**OLYMPIA** 

Olympia Business Systems



Juli 2007

Heinz Prygoda

Managing Director

## Inhaltsverzeichnis

<b>1</b>	<b>Grundangaben - Allgemeine Beschreibung .....</b>	<b>5</b>
1.1	Allgemeine technische Beschreibung: .....	5
1.2	Installation.....	6
1.2.1	PC-Verbindung mit der Kasse.....	6
1.2.2	Prüfen Sie die Kommunikation.....	6
1.3	Alphanumerische Anzeige .....	7
1.4	Numerische Anzeige .....	7
1.5	Hauptschlossposition:.....	8
1.6	Bediener – das System: .....	8
1.7	Manager - Passwort - System: .....	8
<b>2</b>	<b>Reset – System, Kasseninitialisierung .....</b>	<b>9</b>
<b>3</b>	<b>Tastenfeldbeschreibung Handel-Gastro.....</b>	<b>10</b>
<b>4</b>	<b>Allgemeine Hinweise zur Kasseninstallation und – betrieb.....</b>	<b>13</b>
4.1	Aufstellung der Kasse .....	13
4.2	Elektrischer Anschluss.....	13
4.3	Reinigen der Kasse .....	13
4.4	Wechsel der Papierrollen (57 mm Thermo) im Drucker .....	13
4.4.1	Papierrolle einlegen .....	13
4.4.2	Aufwickelspule .....	14
4.5	Kassenschublade.....	14
<b>5</b>	<b>Bedienung der Kasse – Verkaufstransaktion.....</b>	<b>15</b>
5.1	Abgabe in Warengruppen.....	15
5.1.1	Arbeiten mit einer Warengruppe, die als WAAGEN-WG programmiert ist.....	17
5.2	Abgabe mit Hilfe der PLU - Nummer .....	17
5.2.1	Arbeiten mit einer PLU, die als WAAGEN - PLU programmiert ist.....	19
5.3	Mischabgabe – Multiplikation .....	19
5.4	Zahlungsweisetasten (Finanzweg).....	20
5.4.1	Zahlungen mit festen Geldtasten (Banknotentasten) .....	22
5.5	Zahlungen in Fremdwährungen.....	22
5.6	Abgabekorrekturen .....	23
5.7	Rabatte, Zuschläge, Reklamationen (Retoure) bei Abgabe .....	25
5.8	Transaktionen ohne Abgabe (Einzahlung, Auszahlung etc.).....	26
5.9	Abgabe bei Anbindung einer Waage.....	27
5.10	Ergänzende Informationen .....	28
<b>6</b>	<b>Bedienung der Kasse – Tischsystem.....</b>	<b>30</b>
6.1	Öffnen / Schließen von Tischen.....	30
6.2	Umbuchen, Split, Transfer von Tischen .....	31
6.3	Teilzahlung, Gesamtzahlung eines Tisches, Zahlung mehrerer Tische.....	32
6.4	Tischkorrektur .....	34
6.5	System der Ordergruppen.....	34
<b>7</b>	<b>Lager – Eingabe, Einfügung eines PLU - Lagervorrats, Verkettung - PLU .....</b>	<b>35</b>



<b>8</b>	<b>Übersicht X – Berichte, Z – Berichte .....</b>	<b>36</b>
8.1	Berichtsübersicht:.....	36
<b>9</b>	<b>Fehlermeldungen (Fehlersymbol) .....</b>	<b>38</b>
<b>10</b>	<b>Trainingsmodus:.....</b>	<b>40</b>
<b>11</b>	<b>Anschließbare Peripheriegeräte - Softwareaufrüstung .....</b>	<b>41</b>



## 1 Grundangaben - Allgemeine Beschreibung

### 1.1 Allgemeine technische Beschreibung:

Kassenmodell	CM 840-842 Handels-Version	CM 840-842 <b>Standard</b> Gastro-Version
Anzahl Warengruppen	24	„
Anzahl PLUs	4700	500 bis max.1000
Finanzwege	5	„
Anzahl MwSt.-Gruppen	8	„
Bediener	10	„
Tische	0	30
Buchungen pro Tisch	0	70
Schnittstellen	2 x RS232	„
Elektronisches Journal	3000 max. 13100 Zeilen	„
Speicherpufferung	interner Akku	„
Pufferungszeit	1000 Stunden	„
Anzeige Bediener	10-stelliges (Alpha) Display	„
Anzeige Kunde	10-stellig numerisch	„
Tastatur	Hubtasten, 48 Tasten Frei programmierbar	„
Drucker	1 Station-Thermo- Drucker 30mm pro Sekunde	„
Papierrolle	57,5 mm Thermopapier	„
Online-Überwachung	Elektronisches Journal, Finanzbericht, Verkauf PLU	„
Spannung	Wechselspannung 220V 50-60 Hz	offene Tische „
Leistungsaufnahme	25 W	„
Abmessungen mit Lade BxTxH	840 = 33/42 /28 842 = 41/43/28	„
Gewicht mit Lade	840 = 5kg 842=10,5kg	„
Temperaturbereich	0 – 40 °C	„
Zubehör	PC-Programm, Barcodeleser, Waage	„
Software-Programmierung	Ja	„

## Anleitung zum Olympia Supporter

Der Kasse liegt eine Daten-CD mit einem PC-Programm und ein Kabel zum komplett Programmieren der Kasse bei.

Es wird empfohlen, die Kasse mit diesem Programm OLYMPIA- SUPPORTER zu programmieren.

### 1.2 Installation

Auf der Daten-CD befindet sich ein Ordner **SETUP**. Öffnen Sie diesen Ordner und mit Doppelklick auf das Ikon **<Setup Supporter>** installieren Sie das PC-Programm. Folgen Sie den Bildschirm-Hinweisen.

Wenn Sie die Grundeinstellung nicht ändern, wird die Programmier-Software immer automatisch unter C:\Programme installiert.

Das PC-Programm legt automatisch ein Ikon auf dem Desktop an.

#### 1.2.1 PC-Verbindung mit der Kasse

Von Ihrer PC-Schnittstelle (COM 1) verbinden Sie das Datenkabel mit der Schnittstelle an der Kasse COM-B = Port 2 (rechte Schnittstelle).

Hat Ihr PC/Laptop keine serielle RS232 Schnittstelle mehr, sondern nur USB-Schnittstellen, benötigen Sie einen USB-Adapter <USB auf Seriell>I.

Diese Adapter sind im Computer-Fachhandel erhältlich. Installieren Sie den Adapter nach Hersteller Angaben.

Benutzen Sie den Adapter immer in Verbindung mit dem original PC-Kabel, das der Kasse beiligt.

#### 1.2.2 Prüfen Sie die Kommunikation

Im PC-Programm wählen Sie:

1. SETUP	anklicken
2. SETUP	anklicken
3. VERBINDUNG	anklicken
4. STANDARD	anklicken
5. EIGENSCHAFTEN	anklicken

Es werden Ihnen die Einstellungen angezeigt. Haben Sie an Ihrem PC nicht COM 1 verwendet, geben Sie hier unter Port: Ihre Schnittstellen Nr. ein. Alle anderen Einstellungen lassen Sie bitte auf ihren Standardwerten.

#### Hier können Sie auch die Schnittstellen Nr. vom PC prüfen und suchen:

Klicken Sie auf das Button **[SUCHEN ECR]** und im nächsten Fenster auf **[Suche starten]**. Nach der erfolgreichen Prüfung wird das gefundene Kassenmodel und die Schnittstellen Nr. von Ihrem PC (wo die Kasse angeschlossen ist) angezeigt.

Standard ist die COM 1 Schnittstelle eingestellt.

Wird Ihnen nach der Suche eine andere COM Nr. angezeigt, geben Sie diese unter **SETUP-KOMMUNIKATION <Port>** ein.

Beenden Sie die Option mit dem Button **[Nein]**, dann **[Abbrechen]** und **[OK]**. Sie können jetzt mit dem Programm arbeiten, unter **<Datei öffnen>** ein Grundprogramm aufrufen, Daten senden, empfangen, ändern, abspeichern oder ausdrucken lassen.

**☞ WICHTIG**      **Ein fertiges Grundprogramm in die Kasse senden, macht die Programmierung einfach!**

Auf der Daten-CD befinden sich in dem Ordner Anwendungen zwei Grundprogramme Handel- und Gastroversion. Wenn Sie das PC-Programm gestartet haben, wählen Sie bei der Abfrage eine NEUE oder VORHANDE Datei öffnen. Die VORHANDE-DATEI öffnen.

Wählen Sie eine Anwendung Handel- oder Gastroversion und bestätigen Sie mit <öffnen>

Senden Sie die kpl. Daten in Ihre Kasse. Die Kasse hat jetzt ein Grundprogramm in dem Sie Ihre Texte und Preise ändern können.

### 1.3 Alphanumerische Anzeige

Zeigt im Programmierstatus, die Texte bei der Programmierung PLU, Warengruppen etc. an.

Im Display werden max. 7 Zeichen angezeigt.

Die 2 Zahlen links im Display zeigen die Anzahl der eingegebenen Buchstaben an.



**Kein Unterstrich** = **Zahleneingabe**

**1 Unterstrich** = **Großbuchstaben (Standard, wenn eine Texteingabe gestartet wird)**

**2 Unterstrich** = **Kleinbuchstaben**

3 Stellen für Fehlermeldung

Stellen Text Fehlermeldung

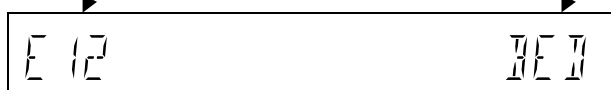

### 1.4 Numerische Anzeige

2 Stellen Symbol

Umsatz (Betrag)

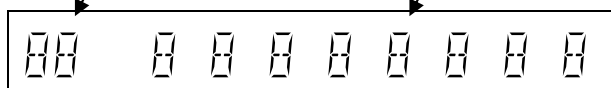

## 1.5 Hauptschlossposition:

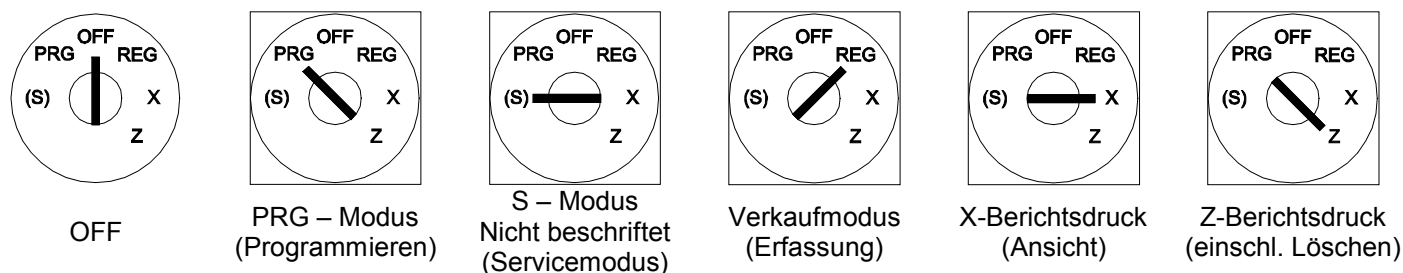

**Hinweis:** Die Schloßposition S ist auf dem Schloß nicht markiert

## 1.6 Bediener – das System:

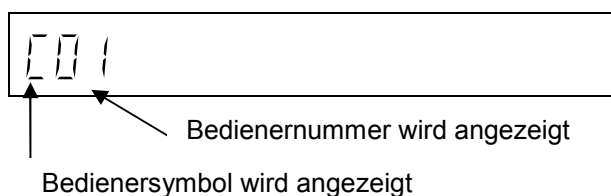

**Das Bedienersystem muss aktiviert sein (siehe Programmieranleitung).**

Vor der Eingabe einer Transaktion meldet sich der Bediener mit seiner Nr. und der Bedientertaste an.

Zusätzlich kann für jeden Bediener ein Passwort vergeben werden.

Ist ein Passwort angelegt und es meldet sich der Bediener an, werden im Display 3 kleine Nullen angezeigt.

Jetzt das 3-stellige Passwort eingeben, das Display wechselt auf 0.00 und der Bediener ist angemeldet.

Wird ein falsches PASSWORT eingegeben, wird Fehler E-11 angezeigt.

Nach Betätigung der Taste **CLR** das richtige PASSWORT eingeben.

## 1.7 Manager - Passwort - System:

Das System ermöglicht es, zwei Manager-PASSWÖRTER zu vergeben. Damit wird folgender Zugang eingeschränkt:

1. Funktion Schlüsselstellung „Z“ (Berichtswesen mit anschließender Löschung)
2. Funktion Schlüsselstellung „S/PRG“ (Programmieren)

Ein Passwort ist vier Zeichen lang, und die Anmeldung ist die gleiche wie oben beschrieben. Zusätzlich können im PRG-Modus folgende Transaktionen eingeschränkt werden:

- Einschränkung der Transaktionen der X – Betriebsart
- Einschränkung der Transaktionen der Z – Betriebsart
- Einschränkung der Transaktion „AUSZAHLUNG“
- Einschränkung der Transaktion „RETOUR“
- Einschränkung der Transaktion „STORNO“
- Einschränkung der Transaktion „KEIN VERKAUF“



## 2 Reset – System, Kassenninitialisierung

Sollte die Kasse einmal blockiert sein, (nach einem Papierstau, Fehlbedienung etc. ) gehen Sie folgendermaßen vor:



### Warmstart:

Dieser Kassenstart sollte nur erfolgen, wenn folgende Tastenkombinationen nicht erfolgreich sind:

Folgende Schlüsselstellungen „REG“, „X“, „Z“, „PRG“.

- 
- 
- 

### **Vorgehensweise beim Warmstart:**

- der Schlüssel steht auf „**OFF**“
- die Kasse vom 220V Netz trennen, 2 Min.warten, die Taste
-  gedrückt halten und gleichzeitig die Kasse an 220V Spannungsversorgung anschließen
- in der Anzeige erscheint „0 0 0 0 0 0 0 0 0“
- die Taste  loslassen
- den Schlüssel von „**OFF**“ auf „**REG**“ drehen, die Anzeige wechselt
- auf 0,00 und die Kasse ist wieder frei.
- das Zurücksetzen ist beendet

### **Bei einem WARMSTART wird nur die letzte Fehlfunktion gelöscht, die Programmierung bleibt erhalten.**

Kann die Blockierung durch einen WARMSTART nicht beseitigt werden, muss in Ausnahmefällen ein SYSTEM-RESET gemacht werden.

Bei einem SYSTEM-RESET werden alle Daten gelöscht und die Kasse auf Werkseinstellungen gesetzt.

**(Siehe Programmieranleitung)**

### 3 Tastenfeldbeschreibung Handel-Gastro

Eine Übersicht über alle Funktionstasten, die auf der Tastatur programmiert werden können. Auf der Standardtastatur sind nicht alle Tasten angelegt.

In der Programmieranleitung wird beschrieben, wie Tasten angelegt werden können.

<b>BON TRANSPORT</b>	Bonvorschub
<b>PLU</b>	Direkt – PLU
<b>WG</b>	Direkt – Warengruppe
<b>MINUS</b>	Minus (Rabatt absolut)
<b>PLUS</b>	Plus (Zuschlag absolut)
<b>SOFORT STORNO</b>	Taste direkt nach der Registrierung (PLU, WG,...)
<b>STORNO</b>	Verwendung der STORNO – Taste zum Löschen in einer Aufrechnung
<b>RETOUR</b>	Rücknahme
<b>ZWISCHENSUMME</b>	Zur Berechnung der Zwischensumme während einer Transaktion
<b>X / ZEIT</b> Doppelfunktion	Multiplikation beim Verkauf, andernfalls Datum/Uhrzeit
<b>PREIS EBENE 1</b> / <b>PREIS EBENE 2</b>	Preisebene ändern: Freie Preiseingabe für eine PLU Preisebene ändern auf den 2. Preis
<b>▲</b> / <b>▼</b>	Anzeige der Rechnungsdaten eines bestimmten Tisches nach oben oder unten blättern
<b>GRATIS</b>	Gratisverkauf: Einmalig wird der Artikel/PLU-Preis auf 0 gesetzt.
<b>BON EIN-/ AUS</b>	Bondruck Ein/Aus
<b>FREMDWÄHRUNG</b>	Fremdwährungsumrechnung
<b># / NS</b>	Nummerndruck / Öffnen der Kassenlade ohne Verkauf
<b>%- EINZAHLUNG</b> <b>%+ AUSZAHLUNG</b> Doppelfunktion	%- im Verkauf Einen Betrag in die Kasse einzahlen. %+ im Verkauf Einen Betrag aus der Kasse auszahlen. Bei der Textprogrammierung zum Umstellen auf <b>Fettdruck</b>
<b>CLR</b>	Eintrag löschen
<b>BAR</b>	Finanzweg - Barzahlung
<b>SCHECK</b>	Finanzweg – Scheckzahlung
<b>KARTE</b> <b>KREDIT</b>	Finanzweg – Kartenzahlung, Kreditzahlung
<b>BEDIENER</b>	Bediener, Kellner Anmeldung
<b>WG EBENE</b> Doppelfunktion	WG Ebene umschalten Bei der TEXT-Programmierung zum Umstellen der Buchstabeneingabe
<b>PREISANFRAGE</b>	Preis-anfrage für die einzelnen PLUs
<b>TASTE SPERREN</b>	Taste sperren: Die Taste ist gesperrt worden, hat keine Funktion mehr.

<b>OHNE STEUER</b>	Taste ohne Steuer: Die Steuer wird einmalig abgestellt.
<b>MAKRO</b> <b>1</b>	Makro Taste 1 Für den Ausdruck der 1. Berichtskette in X/Z
<b>MAKRO</b> <b>2</b>	Makro Taste 2: Für den Ausdruck der 2. Berichtskette in X/Z
<b>5</b> <b>10</b> <b>20</b> <b>50</b>	Finanzfesttasten (Die in der Handelsversion vorinstallierten Finanzfesttasten können im Anhang der Zusatztexte angelegt werden).
<b>SCHRIFTGRÖßE</b>	Einstellen der <b>Schriftgröße</b> auf Bon

### Funktionstasten die nur für die Gastro-Version (S-Modus ECR Typ1) benötigt werden

**Auf der Standardtastatur sind nicht alle Tasten angelegt.  
In der Programmieranleitung wird beschreiben, wie Tasten angelegt werden.**

<b>TISCH</b>	Tisch Nr. eingeben (Tisch eröffnen), Tischbuchung beenden
<b>AUSSER HAUS</b>	Steuersatzänderung: STEUER 1 wird für den Abschluss mit einer Finanztaste einmalig auf den Steuersatz der STEUER 2 umgestellt.
<b>TISCHE ADD</b>	Tisch hinzufügen: Es können mehrere Tische zu einer Rechnung zusammen gelegt werden.
<b>SPLIT</b> Doppelfunktion	Artikel vom Tisch separieren <b>ohne Tisch</b> Ausdruck des E-Journals ab letzte Buchung
<b>UMBUCHEN</b>	Auf eine andere Tischnr. umbuchen
<b>RECHNUNG</b>	Zwischenrechnung oder Tischrückblick
<b>ZUSATZTEXTR</b>	Zusatztext einer PLU hinzufügen (nur mit Tischfunktion)
<b>BEWIRTUNGSBELEG</b>	Bewirtungsbeleganhang mit Rechnung drucken
<b>▲</b> / <b>▼</b>	In einem geöffneten Tisch durch die gebuchten Artikel blättern. (Verwendung z. B. beim Umbuchen, Splitten oder Stornieren)

**Im Lieferzustand ist die Kasse mit deutscher Tasten- Beschriftung. (Gastronomie-Version).  
Durch Abziehen der klaren Tastenkappen kann die Beschriftung durch das neue Tastenblatt ersetzt werden.  
Sie können auch vorsichtig den kompletten Tastenkopf abziehen und dann die Tastenkappe entfernen.**

#### Gastroversion (ab Werk):

Auf der Tastatur sind die Funktionstasten **TISCH** / **SPLIT** / **▲** / **▼** automatisch aktiv.

#### Handelsversion:

Wird die Kasse im System auf die Handelsversion umgestellt:

Auf der Tastatur sind dann die Funktionstasten **5** / **10** / **20** / **50** automatisch aktiv.

# CM 840/842

English

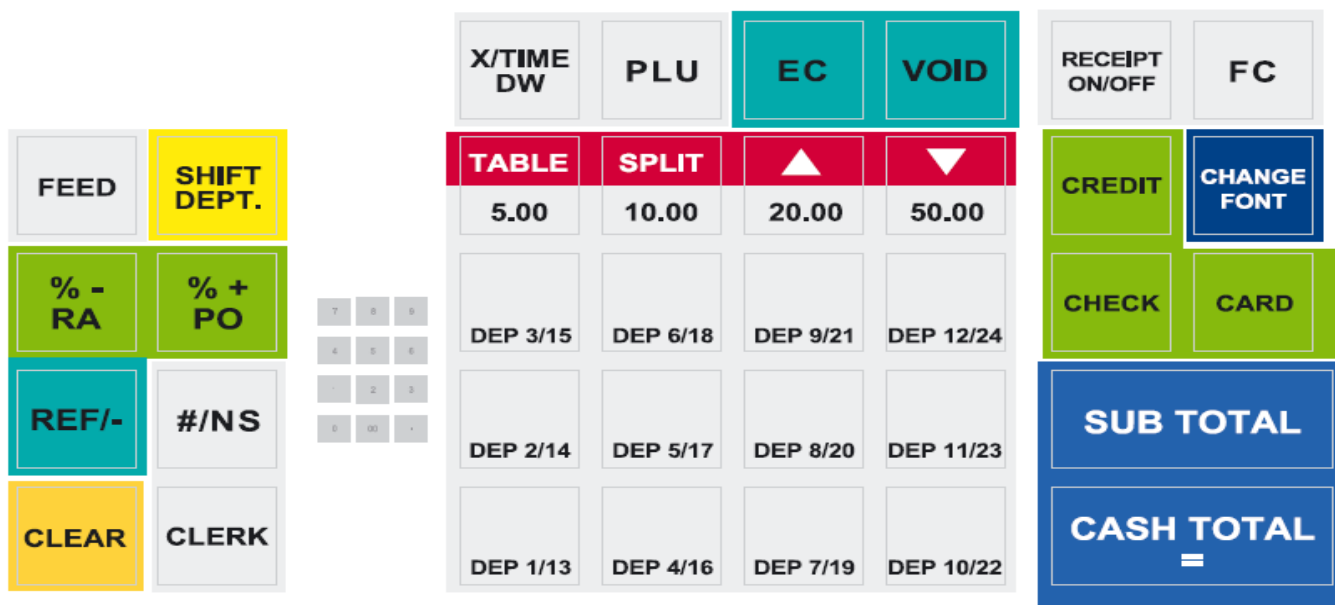

The diagram shows the English keypad layout. It includes a numeric keypad (7-0, ., =) and several function keys. The main keypad is a 4x4 grid with the following labels:

X/TIME DW	PLU	EC	VOID
TABLE	SPLIT	▲	▼
5.00	10.00	20.00	50.00
DEP 3/15	DEP 6/18	DEP 9/21	DEP 12/24
DEP 2/14	DEP 5/17	DEP 8/20	DEP 11/23
DEP 1/13	DEP 4/16	DEP 7/19	DEP 10/22

Other keys include: FEED, SHIFT DEPT., %-RA, %+PO, REF/-, #/NS, CLEAR, CLERK, RECEIPT ON/OFF, FC, CREDIT, CHANGE FONT, CHECK, CARD, SUB TOTAL, and CASH TOTAL =.

# CM 840/842

Deutsch

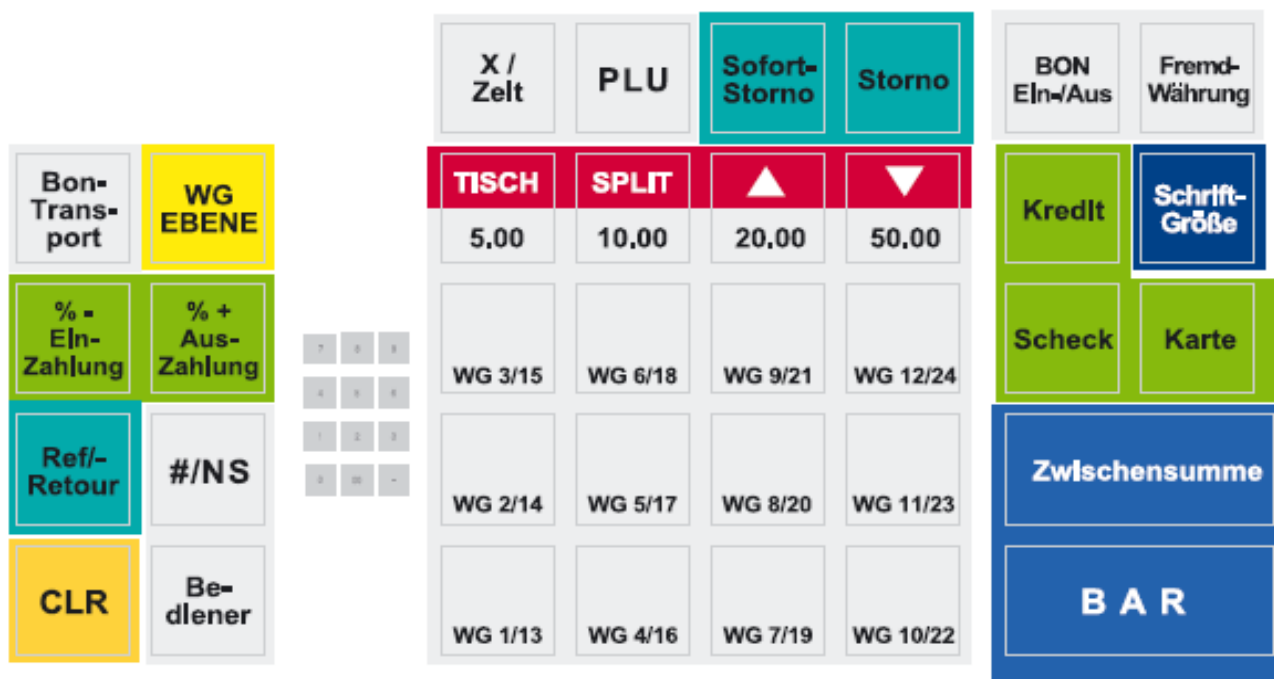

The diagram shows the German keypad layout. It includes a numeric keypad (7-0, ., =) and several function keys. The main keypad is a 4x4 grid with the following labels:

X / Zelt	PLU	Sofort-Storno	Storno
TISCH	SPLIT	▲	▼
5.00	10.00	20.00	50.00
WG 3/15	WG 6/18	WG 9/21	WG 12/24
WG 2/14	WG 5/17	WG 8/20	WG 11/23
WG 1/13	WG 4/16	WG 7/19	WG 10/22

Other keys include: Bon-Transport, WG EBENE, %-Einzahlung, %+Auszahlung, Ref/-Retour, #/NS, CLR, Be- dlener, BON EIn-/Aus, Fremd- Wahrung, Kredit, Schrift- Groe, Scheck, Karte, Zwischensumme, and BAR.

**Gastroversion (ab Werk):**

Auf der Tastatur sind die Funktionstasten **TISCH** / **SPLIT** / **▲** / **▼** automatisch aktiv.

**Handelsversion:**

Wird die Kasse im System auf die Handelsversion umgestellt:

Auf der Tastatur sind dann die Funktionstasten **5** / **10** / **20** / **50** automatisch aktiv.

## 4 Allgemeine Hinweise zur Kasseninstallation und – betrieb

### 4.1 Aufstellung der Kasse

Für die Kasse einen Ort mit normaler Zimmertemperatur und Luftfeuchtigkeit vorsehen. Die Kasse nicht extrem warmen, kalten, staubigen Umgebungen oder Umgebungen mit direkter Sonneneinstrahlung aussetzen.

### 4.2 Elektrischer Anschluss

Die Kasse an eine Steckdose mit eigenem Stromkreis anschließen. Nicht ans Leitungsnetz zusammen mit einem Kühlschrank, ggf. einer Gefrieranlage bzw. einem anderen Elektrogerät mit großer Leistungsentnahme oder -aufnahme anschließen. Beim Anschluss der Kasse an einen Rechner ist auf die richtige Verbindung besonders zu achten. Beim Anschließen und Trennen aller externen Geräte (BCR, PC, Küchendrucker etc.) zuerst die Kasse vom Netz trennen.

### 4.3 Reinigen der Kasse

Bei Reinigung der Oberfläche ein neutrales Reinigungsmittel verwenden. Auf keinen Fall öl- und lösungsmittelhaltige Mittel wie Azeton oder Benzin verwenden.

### 4.4 Wechsel der Papierrollen (57 mm Thermo) im Drucker

#### 4.4.1 Papierrolle einlegen

Entfernen Sie die Druckerabdeckung. Drehen Sie die Papier-Transporteinheit nach oben. Legen Sie eine Rolle Thermopapier ein (57 mm breit und max. 70 mm Durchmesser). Ziehen Sie den Anfang des Papiers über die Abreißkante und drehen Sie die Papier-Transporteinheit nach unten, bis sie einrastet. Reißen Sie je nach erforderlichem Verwendungszweck (Bon oder Journal) das Papier entweder an der Abreißkante des Druckermechanismus ab oder führen Sie es in das Papierrad ein. Schließen Sie die Druckerabdeckung wieder.

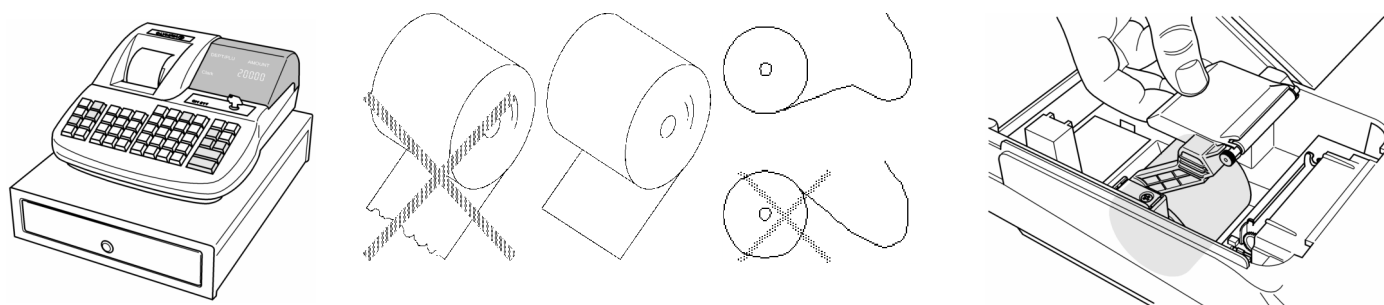

## 4.4.2 Aufwickelspule

Das Papierrad ist erforderlich, um Bons darauf aufzurollen.

Der Journalmodus muss in der Maschinenoption (Sektion 13 # 14) aktiviert werden. (Siehe Programmieranleitung)

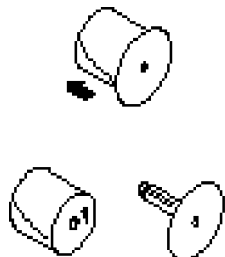

1. Öffnen Sie die Druckerabdeckung.
2. Aufwickelspule herausnehmen
3. Führen Sie das Ende des Journalpapiers in die Öffnung der Spule ein.
4. Setzen Sie die Aufwickelspule in die Führungsschienen.
5. Um das Journalpapier zu entfernen, nachdem es auf das Rad gerollt wurde, nehmen Sie die Aufwickelspule heraus und ziehen Sie die Journalrolle ab.
6. Setzen Sie die Aufwickelspule wieder ein.
7. Schließen Sie die Druckerabdeckung.

## 4.5 Kassenschublade

Der Geldeinsatz kann aus der Kassenschublade leicht entfernt werden. Niemals die Schublade selbst demontieren, wenn Sie über keine praktische Erfahrungen verfügen. Bei Spannungsausfall kann zum Öffnen der Kassenschublade der „Hebel“ in der Mitte des hinteren Unterteils der Kassenschublade verwendet werden. Das Münzenfach kann auch separat herausgenommen werden.

*Hinweis: Die Kasse niemals am oberen Kunststoffteil tragen. Die Kasse stets an der Kassenschublade tragen (wenn diese mit der Kasse fest verbunden ist)!!!*



## 5 Bedienung der Kasse – Verkaufstransaktion

### REG-Modus:

System der Datums- und Uhrzeitanzeige

X / ZEIT

DATEUM

10-11-04

X / ZEIT X / ZEIT

ZEIT

BIOS – Version

Display  
(24-Stunden-Modus)

2-95 13-00

Display  
(12-Stunden-Modus)

2-95 1-00 PM

*Bemerkung: Alle nachfolgend beschriebenen Schritte werden in der „R“ – Kassenbetriebsart durchgeführt.*

### 5.1 Abgabe in Warengruppen

Die einzelnen Warengruppen werden durch ihre Bezeichnung und Attribute charakterisiert, die im WG – Status zum Ausdruck gebracht werden (siehe Programmierung). Die allgemeinen Attribute sind positive, negative und mengenmäßige WG.

*Bemerkung: Im Handbuch geht man davon aus, dass die Kasse auf Anzahl Dezimalstellen = 2 vorprogrammiert ist*

Beispiel: Abgabe für 100,50 EUR in WG1

1 0 0 5 0

WG 1

Bei Preiseingabe wird kein Dezimalpunkt gesetzt. Die Kasse macht vom System der automatischen Dezimalpunktsetzung in Abhängigkeit von der Programmierung in der S-Betriebsart Gebrauch.

Beispiel: Abgabe von 15 Stück für 100,50 EUR pro 1 Stück in WG2

1 5

X / ZEIT

1 0 0 5 0

WG 2

Multiplizierte Menge: Die Warenmenge kann im Bereich 0,001 – 999,999 eingegeben werden.

*Bemerkung: Bei Fehleingabe oder Limitüberschreitung meldet die Kasse einen Fehlzustand in Form von E.... Die Fehlermeldung wird durch Betätigung der Taste **CLR** ausgeblendet und es wird nachfolgend eine richtige Eingabe erwartet.*

Wenn eine WG als WG mit festem Preis vorprogrammiert ist, ist bei der Abgabe kein Betrag einzugeben und nach dem Betätigen der entsprechenden WG wird automatisch der Festpreis unter der entsprechenden WG erfasst.

Beispiel: Abgabe von 15 St. für 100,50 EUR pro 1 St. in WG2, 2.6 St. für 20,50 EUR in WG3, WG4 (Festpreis 35,00 EUR)

1 5	X / ZEIT
1 0 0 5 0	WG 2
2 . 6	X / ZEIT
2 0 5 0	WG 3
	WG 4
	BAR

.		
.		
.		
WG02		
15 x	100.50	1507.50
WG03		
2.6 x	20.50	53.30
WG04		35.00
.		
.		
.		
BAR / TOTAL		1595.80
10-01-07	12-10	

Warengruppe mit teilbarer Menge mit Berechnung.

Menge = (YYY.YYY) + (ZZZ.ZZZ) x (WG)

Beispiel: Abgabe von 3 /12 St. für 5,00 EUR pro 1 St.

3	X / ZEIT
1 2	X / ZEIT
5 0 0	WG 1
	BAR

.		
.		
.		
WG01		
3/12 x	5.00	1.25
.		
.		
BAR / TOTAL		1.25
10-01-07	12-10	

### 5.1.1 Arbeiten mit einer Warengruppe, die als WAAGEN-WG programmiert ist.

Immer erst die Ware auf die Waage legen.

Dann den kg-Preis für die Ware eingeben und die Waagen **WG**-Taste drücken.

Dann die Taste **PLU** (zum Empfang der Daten von der Waage) drücken.

Das Gewicht der Ware und der Preis werden auf dem Bon gedruckt.

### 5.2 Abgabe mit Hilfe der PLU - Nummer

Die Waren - PLU ist ein Eintrag in der Kasse, dem eine spezifische Warenposition zugeordnet ist und die durch eine zugewiesene Festnummer (max. 13-stelliger Code – z. B. EAN - Barcode), die Bezeichnung, den Preis, die Einordnung in die Warengruppen und Attribute – den Status - charakterisiert ist. Die Kasse unterstützt folgende Barcodes: EAN-8, EAN-13 (auch gewichtsmäßig), UPC-A, UPC-E.

Beispiel: Abgabe von PLU100 (Preis 100,50 EUR – Festpreis)

**1 0 0** **PLU**

Beispiel: Abgabe von 15 St., PLU 100 (100,50 EUR – Festpreis)

**1 5** **X / ZEIT**  
**1 0 0** **PLU**

Multiplizierte Menge: Die Warenmenge kann im Bereich 0,001 – 999,999 eingegeben werden

*Bemerkung: Bei Fehleingabe oder Limitüberschreitung meldet die Kasse einen Fehlzustand in Form von **E...** Die Fehlermeldung wird durch Betätigung der Taste **CLR** ausgeblendet und es wird nachfolgend eine richtige Eingabe erwartet. Wenn die entsprechende PLU nicht einprogrammiert ist, meldet die Kasse den Fehler **E...***

Wenn eine PLU als PLU mit festem Preis einprogrammiert ist, wird die PLU nach der Erfassung automatisch berechnet. Bei offenem Preis (s.h. PLU Status-Programmierung) kann der PLU – Preis geändert werden. Zur Änderung des PLU – Festpreises ist die Taste der PLU – Preisebene zu betätigen (Preis Ebene 1).

Beispiel: Abgabe von 15 St., PLU 100 (100,50 EUR – offener Preis), wird abgegeben für 90,00 EUR

**1 5** **X / ZEIT**  
**9 0 0 0** **PREISE 1**  
**1 0 0** **PLU**

Beispiel: Abgabe von 15 St – PLU100, 2.6 St. – PLU500, 2 St. – PLU1000 (Preisänderung 20,50 EUR), 1 St. – PLU100

1 5	X / ZEIT
1 0 0	PLU
2 . 6	X / ZEIT
5 0 0	PLU
2	X / ZEIT
2 0 5 0 (neuer Preis für PLU 100)	PREISE 1
1 0 0 0	PLU
1 0 0	PLU
	BAR

	.		
	.		
PLU 100			
15 x	100.50		1507.50
PLU 500			
2.6 x	100.50		261.30
PREIS			
PLU 1000			
2 x	20.50		41.00
PLU 100			100.50
	.		
	.		
	.		
BAR / TOTAL			1910.30
10-01-07	12-10		

PLU - Abgabe mit teilbarer Warenmenge mit Berechnung.

$$\text{Menge} = (\text{YYY.YYY}) + (\text{ZZZ.ZZZ}) \times (\text{PLU})$$

Beispiel: Abgabe von 3 /12 St. – PLU100

3	X / ZEIT
1 2	X / ZEIT
1 0 0	PLU
	BAR

	.		
	.		
3/12 x	5.00		
100 PLU			1.25
	.		
	.		
BAR / TOTAL			1.25
10-01-07	12-10		

PLU – Abgabe mit Gewichtsbarcode bei Dateneingabe über die Tastatur

Eine besondere Art bei der Eingabe sind die Gewichtsbarcodes EAN-13 (28,29). Nach dem Abtasten des Barcodes rechnet die Kasse den Stückpreis anhand der Gewichtsangabe (enthalten im Barcode) und des Einheitspreises aus (einprogrammierter Preis bei der entsprechenden PLU). Der Barcode 28KKKKXVVVVVX oder 29KKKKXVVVVVX wird in der Kasse automatisch als 28KKKK0000000, 29KKKK0000000 gespeichert, und zwar nur bei Eingabe über den Barcodeleser.

KKKK = Code

X = Check Summe

VVVVV = Menge



## 5.4 Zahlungsweisetasten (Finanzweg)

Die Kasse verfügt über voneinander getrennte Typen der Zahlungsweisetasten. Zu den grundlegenden Zahlungsweisetasten gehören (BAR, SCHECK, KREDIT und KARTE). Die Parameter dieser Zahlungsweisetasten sind programmierbar.

### Abgabe gegen Bargeld:

... (Buchungen)

optional

**ZWISCHENSUMME**

Anzeige des zu zahlenden Betrags

<BETRAG>

optional

<ERHALTENE SUMME VOM KUNDEN>

**BAR**

Wenn der Wert der ERHALTENEN SUMME größer ist als der des zu zahlenden BETRAGS, rechnet die Kasse automatisch das Rückgeld aus. Wird die ERHALTENE SUMME nicht eingegeben, erscheint auf dem Display der Kasse der volle zu zahlende BETRAG.

### Abgabe gegen Scheck:

... (Buchungen)

optional

**ZWISCHENSUMME**

Anzeige des zu zahlenden Betrags

<BETRAG>

optional

<ERHALTENE SUMME VOM KUNDEN>

**SCHECK**

Wenn der Wert der ERHALTENEN SUMME größer ist als der des zu zahlenden BETRAGS, rechnet die Kasse automatisch das Rückgeld aus. Wird die ERHALTENE SUMME nicht eingegeben, erscheint auf dem Display der Kasse der volle zu zahlende BETRAG.

### Abgabe gegen Karte:

... (Buchungen)

optional

**ZWISCHENSUMME**

Anzeige des zu zahlenden Betrags

<BETRAG>

optional

<ERHALTENE SUMME VOM KUNDEN>

**KARTE**



Wenn der Wert der ERHALTENEN SUMME größer ist als der des zu zahlenden BETRAGS, rechnet die Kasse automatisch das Rückgeld aus. Wird die ERHALTENE SUMME nicht eingegeben, erscheint auf dem Display der Kasse der volle zu zahlende BETRAG.

### **Abgabe gegen Kredit:**

... (Buchungen)

optional

ZWISCHENSUMME

Anzeige des zu zahlenden Betrags

<BETRAG>

optional

<ERHALTENE SUMME VOM KUNDEN>

KREDIT

Wenn der Wert der ERHALTENEN SUMME größer ist als der des zu zahlenden BETRAGS, rechnet die Kasse automatisch das Rückgeld aus. Wird die ERHALTENE SUMME nicht eingegeben, erscheint auf dem Display der Kasse der volle zu zahlende BETRAG.

### **Gemischte Zahlungsweisen:**

... (Buchungen)

optional

ZWISCHENSUMME

Anzeige des zu zahlenden Betrags

<BETRAG>

optional

<ERHALTENE SUMME VOM KUNDEN – TEILZAHLUNG MIT SCHECK>

SCHECK

optional

<ERHALTENE SUMME VOM KUNDEN – TEILZAHLUNG MIT KARTE>

KARTE

BAR



### 5.4.1 Zahlungen mit festen Geldtasten (Banknotentasten)

In der Handelsversion Standard auf der Tastatur angelegt

... (Buchungen)

optional

**ZWISCHENSUMME**

Anzeige des zu zahlenden Betrags

<BETRAG>

optional

<ERHALTENE SUMME VOM KUNDEN MIT Z. B.>

**50** **20** **10** Festgeldtaste

Ist die erhaltene Summe zu niedrig, wird die noch offene Summe im Display angezeigt.

**BAR**

Wenn der Wert der ERHALTENEN SUMME größer ist als der des zu zahlenden BETRAGS, rechnet die Kasse automatisch das Rückgeld aus. Wird die ERHALTENE SUMME nicht eingegeben, erscheint auf dem Display der Kasse der volle zu zahlende BETRAG.

### 5.5 Zahlungen in Fremdwährungen

Die Kasse erlaubt, mit maximal vier Fremdwährungen zu arbeiten. Zu jeder Währung werden die Attribute definiert, d. h. die Bezeichnung, die Anzahl Dezimalstellen und der Umrechnungskurs. Die Kasse rechnet den Abgabepreis auf die von Ihnen gewählte Währung und zurück automatisch um.

Beispiel: Fremdwährung 1 = USD, Umrechnungskurs = 0,76494 USD, ohne Zahlungseingabe in EUR

**1** **0** **0** **0** **0**

**WG 1**

**ZWISCHENSUMME**

zu zahlender Betrag

**1** **0** **0** **0** **0**

optional Anzeige der Fremdwährung

**FREMDWÄHRUNG**

oder

**1** **FREMDWÄHRUNG**

WG01	100.00
ZW-SUMME	100.00
FW Kurs FW1	0,76494
TOTAL FW1	130,73
10-01-07	12-10

Anzeige

<130,73> (Summe in USD)

(nach Betätigen der Taste erscheint wiederum die Summe in EUR)

**BAR**

Beispiel: Fremdwahrung 1 = USD, Umrechnungskurs = 0,76494 USD, mit Zahlungseingabe in USD

1 0 0 0 0

WG 1

ZWISCHENSUMME

zu zahlender Betrag

1 0 0 0 0

optional Anzeige der Fremdwahrung

FREMDWAHRUNG

oder

1 FREMDWAHRUNG

Anzeige

<130,73> (Summe in USD)

(nach Betatigen der Taste erscheint wiederum die Summe in EUR)

Eingabe in Fremdwahrung 1

2 0 0 0 0

BAR

WG01	100.00
ZW-SUMME	100.00
FW Kurs FW1 0,76494	
TOTAL FW1	130,73
BAR FW1	200.00
FW Kurs FW1 0,76494	
BAR	152,99
RÜCKGELD	52,99
RÜCKGELD FW1	69,27
10-01-07	12-10

## 5.6 Abgabekorrekturen

Bei der Abgabe kann von mehreren Korrekturfunktionen Gebrauch gemacht werden. Diese Funktionen sind auch für das Storno der RABATTE und ZUSCHLAGE wirksam.

### (CLR) Löschen:

Erfolgt eine Fehleingabe vor dem Betatigen der Taste **WG** oder **PLU**, hat das Betatigen der Taste **CLR** das Löschen der Angabe auf dem Kassendisplay und somit eine Berichtigung der Dateneingabe zur Folge. Diese Taste wird auch zur Quittierung einer Fehlermeldung der Kasse, bzw. zur Löschung der Display-Angaben vor jeder weiteren Kassentransaktion genutzt.

### Storno der letzten Position – SOFORTSTORNO:

Soll die Fehleingabe sofort nach der Berechnung der Position berichtigt werden, d. h. Betatigen der Taste **WG** oder **PLU**, ist die Fehleingabe mit der Taste **SOFORT STORNO** zu stornieren.

Beispiel: Abgabe PLU100 (Preis 100,50 EUR – Festpreis) und anschließend ihre Stornierung

1 0 0

PLU

SOFORT STORNO

Wird auf dem Bon mit **KORREKTUR und minus** gedruckt.

**Storno einer Position innerhalb einer bearbeiteten Rechnung – STORNO:**

Für die Aufhebung, Stornierung einer Position, die nicht als Letzte berechnet wurde (d. h. das System von SOFORT STORNO kann nicht gebraucht werden), wobei die Rechnung mit der Zahlungsweisetaste nicht abgeschlossen wurde, wird die Taste **STORNO** verwendet.

Beispiel: Abgabe von 3 St. PLU100 (Preis 100,50 EUR – Festpreis), PLU 200, Storno von 2 St. PLU 100

<b>3</b>	<b>X / ZEIT</b>	<table border="0"> <tr><td>PLU 100</td><td>.</td><td>.</td></tr> <tr><td>3 x</td><td>100.50</td><td>301.50</td></tr> <tr><td>PLU 200</td><td></td><td>120.00</td></tr> <tr><td><b>STORNO</b></td><td></td><td></td></tr> <tr><td>PLU 100</td><td></td><td></td></tr> <tr><td>-2 x</td><td>100.50</td><td>-201.00</td></tr> <tr><td>.</td><td></td><td></td></tr> <tr><td>.</td><td></td><td></td></tr> </table>	PLU 100	.	.	3 x	100.50	301.50	PLU 200		120.00	<b>STORNO</b>			PLU 100			-2 x	100.50	-201.00	.			.		
PLU 100	.		.																							
3 x	100.50		301.50																							
PLU 200			120.00																							
<b>STORNO</b>																										
PLU 100																										
-2 x	100.50	-201.00																								
.																										
.																										
<b>1 0 0</b>	<b>PLU</b>																									
<b>2 0 0</b>	<b>PLU</b>																									
	<b>STORNO</b>																									
<b>2</b>	<b>X / ZEIT</b>																									
<b>1 0 0</b>	<b>PLU</b>																									

*Bemerkung: Im Finanzbericht erscheinen die Anzahl der Betätigungen dieser Taste, sowie die Gesamtsumme der Korrekturen. Diese Taste kann auch für die Korrekturen bei den Transaktionen AUSZAHLUNG, EINZAHLUNG genutzt werden.*

**Storno der ganzen Rechnung – GESAMTSTORNO:**

Bei Korrektur der ganzen Aufrechnung

Die Aufrechnung wurde mit einer Finanzwegtaste z. B. **BAR** abgeschlossen.

Drücken Sie die Taste **STORNO** es werden automatisch alle jetzt eingetippten Positionen storniert.

Der Bon beginnt mit dem Text **STORNO**.

*Bemerkung: Im Finanzbericht erscheinen die Anzahl der Betätigungen dieser Taste und die Gesamtsumme der Stornierungen.*

## 5.7 Rabatte, Zuschläge, Reklamationen (Retoure) bei Abgabe

Die Kasse ermöglicht mehrere Transaktionen von RABATTEN und ZUSCHLÄGEN zu nutzen. Es handelt sich um den prozentuellen Rabatt, den Zuschlag auf eine Einzelposition (oder die ganze Rechnung), den absoluten Rabatt. Bei dem prozentuellen Rabatt, Zuschlag kann von dem System der festen Vorlage des %-Satzes Gebrauch gemacht werden (0,01 – 99,99%).

### Handelszuschlag, -Rabatt in % auf einzelne Positionen (ganze Rechnung):

1 0 0	PLU	<table border="0" style="width: 100%;"> <tr><td>PLU 100</td><td></td><td style="text-align: right;">100.50</td></tr> <tr><td>% NACHLASS -10%</td><td></td><td style="text-align: right;">-10.05</td></tr> <tr><td>ZW-SUMME</td><td></td><td style="text-align: right;">90.45</td></tr> <tr><td>% AUFSCHLAG 25%</td><td></td><td style="text-align: right;">22.60</td></tr> <tr><td>BAR / TOTAL</td><td></td><td style="text-align: right;">113.05</td></tr> <tr><td>10-01-07</td><td>12-10</td><td></td></tr> </table>	PLU 100		100.50	% NACHLASS -10%		-10.05	ZW-SUMME		90.45	% AUFSCHLAG 25%		22.60	BAR / TOTAL		113.05	10-01-07	12-10	
PLU 100			100.50																	
% NACHLASS -10%			-10.05																	
ZW-SUMME			90.45																	
% AUFSCHLAG 25%			22.60																	
BAR / TOTAL			113.05																	
10-01-07	12-10																			
1 0	% -																			
-	... (Buchungen)																			
-	ZWISCHENSUMME																			
2 5	% +																			
-	BAR																			
-																				

*Bemerkung: Im Finanzbericht erscheinen die Anzahl der Betätigungen dieser Taste sowie die entsprechende Gesamtsumme.*

### Absoluter Zuschlag, Rabatt (Tasten anlegen) auf einzelne Positionen (ganze Rechnung):

1 0 0	PLU	<table border="0" style="width: 100%;"> <tr><td>PLU 100</td><td></td><td style="text-align: right;">100.50</td></tr> <tr><td>(-)</td><td></td><td style="text-align: right;">15.00</td></tr> <tr><td>ZW-SUMME</td><td></td><td style="text-align: right;">85.50</td></tr> <tr><td>(+)</td><td></td><td style="text-align: right;">10.00</td></tr> <tr><td>BAR / TOTAL</td><td></td><td style="text-align: right;">95.50</td></tr> <tr><td>10-01-07</td><td>12-10</td><td></td></tr> </table>	PLU 100		100.50	(-)		15.00	ZW-SUMME		85.50	(+)		10.00	BAR / TOTAL		95.50	10-01-07	12-10	
PLU 100			100.50																	
(-)			15.00																	
ZW-SUMME			85.50																	
(+)			10.00																	
BAR / TOTAL			95.50																	
10-01-07	12-10																			
1 5 0 0	% -																			
-	... (Buchungen)																			
-	ZWISCHENSUMME																			
2 5	% +																			
-	BAR																			
-																				

*Bemerkung: Im Finanzbericht erscheinen die Anzahl der Betätigungen dieser Taste sowie die entsprechende Gesamtsumme.*

**Reklamationen (RETOURE): Eines Artikels oder einer Summe aus einer Warengruppe**

Diese Kassenfunktion wird verwendet, wenn der Kunde die Waren zurückgibt (ggf., wenn es zur Rückgabe von Mehrwegverpackungen – z. B. Flaschen kommt). Die Funktion wird benutzt, wenn Buchungen schon mit einer Finanzwegtaste z. B. **BAR** abgeschlossen wurden.

<b>1</b> <b>0</b> <b>0</b>	<b>REF/-RETOUR</b>	<table border="0" style="width: 100%;"> <tr><td style="width: 60%;"></td><td style="text-align: right;">.</td></tr> <tr><td></td><td style="text-align: right;">.</td></tr> <tr><td>RETOURE</td><td></td></tr> <tr><td>PLU 100</td><td style="text-align: right;">-100.50</td></tr> <tr><td></td><td style="text-align: right;">.</td></tr> <tr><td></td><td style="text-align: right;">.</td></tr> </table>		.		.	RETOURE		PLU 100	-100.50		.		.
	.													
	.													
RETOURE														
PLU 100	-100.50													
	.													
	.													
	<b>PLU</b>													
	<b>BAR</b>													

**5.8 Transaktionen ohne Abgabe (Einzahlung, Auszahlung etc.)****Funktion "Kein Verkauf"**

Die Taste **# / NS** wird genutzt, um die Kassenschublade ohne Abgabetransaktion zu öffnen. Diese Taste kann ferner zum Druck eines beliebigen Textes (max. 13 Zeichen) auf die Quittung während Eingabe der Positionen verwendet werden.

<b>1</b> <b>0</b> <b>0</b>	<b>PLU</b>	<table border="0" style="width: 100%;"> <tr><td style="width: 60%;"></td><td style="text-align: right;">.</td></tr> <tr><td></td><td style="text-align: right;">.</td></tr> <tr><td>PLU 100</td><td style="text-align: right;">100.50</td></tr> <tr><td></td><td style="text-align: right;">12345#</td></tr> <tr><td></td><td style="text-align: right;">.</td></tr> </table>		.		.	PLU 100	100.50		12345#		.
	.											
	.											
PLU 100	100.50											
	12345#											
	.											
<b>1</b> <b>2</b> <b>3</b> <b>4</b> <b>5</b>	<b># / NS</b>											
	... (Buchungen)											

**Einzahlung:**

Mit Hilfe der Taste **EINZAHLUNG** kann die Einlage (Erhöhung) einer Zahlung (BARZAHLUNG, SCHECK, FREMDWÄHRUNGEN etc.) in die Kasse vorgenommen werden. (d. h. die entsprechende Summe wird dem Bestand der Kassenschublade der jeweiligen Zahlungsweise hinzugerechnet).

Einzahlung	<Betrag>
	<b>EINZAHLUNG</b>
Zahlungsweise (z. B.)	<b>SCHECK</b>
Beispiel:	
Geldbetrag in Kasse (USD)	<Betrag 21,00>
	<b>EINZAHLUNG</b>
Zahlungsweise (z. B.)	<b>1</b> <b>WÄHRUNG</b>

*Bemerkung: Im Finanzbericht erscheinen die Anzahl der Betätigungen dieser Taste und die Gesamtsumme der Einzahlung.*

**Auszahlung:**

Mit Hilfe der Taste **AUSZAHLUNG** kann die Entnahme (Minderung) einer Zahlung (BARZAHLUNG, SCHECK, FREMDWÄHRUNGEN etc.) von der Kasse vorgenommen werden. (d. h. die entsprechende Summe wird vom Bestand der Kassenschublade der jeweiligen Zahlungsweise abgezogen).

Auszahlung	<Betrag>
	<b>AUSZAHLUNG</b>
Zahlungsweise (z. B.)	<b>BAR</b>

*Bemerkung: Im Finanzbericht erscheinen die Anzahl der Betätigungen dieser Taste und die Gesamtsumme der Auszahlung.*

## 5.9 Abgabe bei Anbindung einer Waage

Nach dem Anschließen einer Waage überträgt die Waage automatisch das Gewicht der gewogenen Ware bei der definierten WG oder PLU.

Die Grundbedienungen für den Betrieb:

- A. Das Anschließen der Waage an der Kasse
- B. Com Port ist programmiert
- C. Status der WG oder PLU ist programmiert

### **Arbeiten mit einer PLU, die als WAAGEN-PLU programmiert ist**

**Immer erst die Ware auf die Waage legen.**

Der Fortgang des Verkauf PLU:

PLU-Nummer **PLU**

Der PLU-Preis wird zur Waage übertragen und an der Waage angezeigt.

Das Gewicht der Ware wird zur Kasse übertragen und auf dem Bon gedruckt.

### **Arbeiten mit einer Warengruppe, die als WAAGEN-WG programmiert ist**

**Immer erst die Ware auf die Waage legen.**

Der Fortgang des Verkauf WG:

Der kg-Preis der Ware **WG**

Der kg-Preis wird zur Waage übertragen und an der Waage angezeigt.

Das Gewicht der Ware wird zur Kasse übertragen und auf dem Bon gedruckt.



## 5.10 Ergänzende Informationen

Nutzt die Kasse das System der gelinkten PLUs (d. h. nach Betätigung einer PLU folgen automatisch weitere), ist das Vorgehen beim Eintippen in allen Fällen identisch.

**In der Betriebsart – TRAINING sind sämtliche Abgabefunktionen zugänglich. Der Unterschied besteht darin, dass keine Abgabetransaktion mit in die Kassengerichte aufgenommen wird.**

Beim Programmieren der PLU - Preisstufen kann auf die jeweilige Preisstufe vor der PLU-Berechnung mit Hilfe der Taste **WG EBENE** umgeschaltet werden.

Falls die WGs oder PLUs als negativ einprogrammiert sind, werden sie von der Kasse als RETOUR erfasst.

### Informative PLU - Preisanzeige:

Mit Hilfe der Taste **PREISANFRAGE** kann auf dem Display der Kasse der Preis einer PLU-Position angezeigt werden, ohne dass diese erfasst wird.

**PREISANFRAGE**

<Nummer PLU>

**PLU**

auf dem Display erscheint der Preis nach der PLU-Nummer

### Druck einer Rechnungskopie:

Eine Kopie der Rechnung kann durch Betätigung der Taste **ZWISCHENSUMME** erstellt werden. Diese Funktion ist innerhalb der Programmierung der P – Register freizuschalten.

... (Buchungen)

Zahlung

**BAR**

Kopie drucken

**ZWISCHENSUMME**

**Finanzwegwechsel nach Rechnungsdruck:**

Die Bedienung hat die Möglichkeit, die Zahlung von einer Zahlart auf eine andere Zahlart nach Begleichung der Rechnung, d. h. nach dem Druck ,zu übertragen.

Die Übertragung kann durch die Betragseingabe erfolgen: <zu transferierender Betrag>

Drücken der Zahlungsweistaste = Finanzweg von: <von>

Drücken der Zahlungsweistaste = Finanzweg auf: <auf>

Beispiel: Übertragung von 30,00 EUR von Barzahlung auf Scheck

!

**Kassierer-Selbstabrechnung:**

Aktivierung: Programmierbereich (Sektion 13 Register P-12 s.h. Programmieranleitung)

Bedienung: Schlüsselstellung „Z“.

+  = Finanzbericht Tag

Den gezählten Betrag der Kassenlade eingeben  drücken.

*Hinweis: Der „X“ Bericht sollte für die Bedienung/Kellner gesperrt sein.  
Programmierbereich (Sektion 06 Status 1 s.h. Programmieranleitung)*

## Funktionen, die nur in der Gastro-Version aktiv sind

### 6 Bedienung der Kasse – Tischsystem

Das System der Tische dient zur Erfassung einzelner Buchungen. Ein TISCH kann jederzeit geöffnet, mit PLU, WG bebucht, korrigiert etc. werden, und ein TISCH kann erneut geschlossen werden. Die endgültige Rechnung wird nach der Bezahlung des Tisches ausgedruckt.

***Bemerkung:** Sämtliche im Kapitel 5 beschriebenen Transaktionen sind bei der Arbeit mit den Tischen in ihrer Bedienung identisch. Eine Ausnahme ist, dass als erster Schritt stets das Öffnen und als letzte Transaktion das Schließen des Tisches erforderlich ist.*

#### 6.1 Öffnen / Schließen von Tischen

Die Kasse kann höchstens 30 Tische öffnen. Alle Transaktionen erfolgen stets nach dem Öffnen eines Tisches und werden durch Drücken der Tischtaste beendet. Durch Öffnen eines anderen Tisches wird der offene Tisch geschlossen und der Bestellbon gedruckt.

Beispiel: Öffnen von Tisch # 1, und ihr anschließendes Schließen (ohne Bezahlung!!!!)

1 TISCH (Öffnen des Tisches)

Schließen des Tisches - Alternativ 1.

TISCH

Schließen des Tisches - Alternativ 2.

3 TISCH (Öffnen eines anderen Tisches)

Beispiel: Neu öffnen von Tisch # 1, Erfassen einer Buchung und das anschließende Schließen (ohne Bezahlung!!!)



1 TISCH

1 0 PLU

-  
-  
... (Buchungen)

TISCH

TISCH # 1	
PLU 10	100.50
.	
.	
.	
ZW-SUMME	100.50
10-01-2007	12-10

Nach nochmaligem Öffnen des gleichen Tisches können die einzelnen bereits erfassten Buchungen auf dem alphanumerischen Display angezeigt und mit Hilfe der Taste   durchgeblättert werden.

Es ist jederzeit möglich, eine Tischansicht auf dem Kassendrucker ausdrucken zu lassen. Es handelt sich um keine Rechnung, sondern nur um einen „TISCHRÜCKBLICK“. Aus diesem Grund hat die Ansicht nicht die Attribute einer Rechnung und ist mit dem Vermerk „RÜCKBLICK“ versehen.

Beispiel: Neu öffnen von Tisch # 1 und Ansichtsdruk

1

TISCH

TISCH

TISCH # 1	
PLU 10	100.50
.	.
.	.
ZW-SUMME	100.50
<hr/>	
10-01-2007	12-10

## 6.2 Umbuchen, Split, Transfer von Tischen

### Umbuchen eines Tisches:

Es kann die komplette Tischrechnung von einem Tisch mit auf einen anderen Tisch gebucht werden.  
Zwei Tische zusammenlegen.

Beispiel: Umbuchen von Tisch # 1 auf Tisch # 6

1

TISCH

6

UMBUCHEN

TISCH # 1	
ZW-SUMME	100.50
<hr style="border-top: 1px dashed black;"/>	
TISCH # 6	
UMBUCHEN	
10-01-2007	12-10

**Bemerkung:** Nach der Umbuchung wird der alte Tisch automatisch abgerechnet, d. h. der Saldo ist gleich Null

**Umbuchen ausgewählter Artikel von einen Tisch auf einen anderen Tisch:**Tischnummer eingeben Splitfunktion starten Artikel auswählen  / Nach Anzeige des Artikels Nächsten Artikel wählen, erneut 

Sind alle Artikel ausgewählt, die Tischnummer eingeben, auf den die Artikel umgebucht werden sollen.

Abschließen 

Beispiel: Umbuchen der PLU 100,101 von Tisch # 1 auf Tisch # 6

 Splitfunktion starten Artikel auswählen  / Im Display erscheint 100 Im Display erscheint 101  

TISCH # 1	
PLU 100	100.50
PLU 101	300.50
ZW-SUMME	401.00
-----	
TISCH # 6	
UMBUCHEN .	
10-01-2007	12-10

**6.3 Teilzahlung, Gesamtzahlung eines Tisches, Zahlung mehrerer Tische****Teilzahlung eines Tisches:**Tischnummer eingeben Splitfunktion starten Artikel auswählen  / Nach Anzeige des Artikels Zahlungsweise = Finanzweg

Beispiel: Nur die PLU 100 soll vom Tisch # 6 bezahlt werden

- 6 TISCH
- Splitfunktion starten SPLIT
- Artikel auswählen ▲ / ▼
- Im Display erscheint 100 SPLIT
  
- BAR

RECHNUNG	
TISCH # 6	
KELLNER:	
PLU 100	100.50
<hr/>	
TOTAL	100.50
BAR	100.50
<hr/>	
10-01-2007	12-10

Wenn mehrere Tische mit einer Rechnung bezahlt werden sollen, können folgende Funktionen aufgerufen werden:



- Tischnummer TISCH
- Nummer des weiteren Tisches TISCHE ADD
  
- Zahlungsweise = Finanzweg BAR

Beispiel: Bezahlung der Tische # 1, 6, und 7

- 1 TISCH
- 6 TISCHE ADD
- 7 TISCHE ADD
  
- BAR

RECHNUNG	
TISCH # 1	
PLU 100	100.50
ZW-SUMME	100.50
<hr/>	
TISCH # 6	
PLU 103	200.50
ZW-SUMME	200.50
<hr/>	
TISCH # 7	
PLU 100	100.50
ZW-SUMME	100.50
<hr/>	
TOTAL	401.50
BAR	401.50
<hr/>	
10-01-2007	12-10

## 6.4 Tischkorrektur

Zur Korrektur von Tischartikeln können die Standardtasten nach Kapitel 5.6 benutzt werden. Eine Ausnahme ist die Stornotransaktion, die als Kombination mit der Taste  /  verwendet werden kann.

Tischnummer	
Auswahl zu stornierender Artikel	 / 
Stornierung des ausgewählten Artikels	
oder	
	 2 Zeilen löschen
anschließend PLU Nr. eingeben	
Schließen des Tisches	

## 6.5 System der Ordergruppen

Das Bestellsystem kann durch Anlegen der Order Nr. bei der PLU-Programmierung aktiviert werden.

### Ordergruppen

Dieses Bestellsystem macht den Druck von Bestellungen auf dem internen Drucker nach den eingestellten Parametern möglich. Nach Öffnen eines Tisches werden die Artikel z. B. Speisen, Getränke automatisch sortiert. Innerhalb des Systems können bis zu neun verschiedene Ordergruppen genutzt werden.

Der Name der Ordergruppe kann unter Programm # 41 angelegt werden.

```
***** KÜCHE *****
TISCH # 1
1   PLU102
10-01-2006 2-10 000433 KELLNER 01
```

```
***** THEKE *****
TISCH # 1
1   PLU101
10-01-2006 2-10 000433 KELLNER 01
```

## 7 Lager – Eingabe, Einfügung eines PLU - Lagervorrats, Verkettung - PLU

### Einfügung eines Lagervorrats:

X-Modus:	<input type="text" value="90"/>	<input type="text" value="ZWISCHENSUMME"/>
Alt. 1 Einfügung Vorrat für PLU	PLU-Nummer <input type="text" value="PLU"/>	NNNN,NNN <input type="text" value="EINZAHLUNG"/>
Alt. 2 Einfügung Vorrat für gelinkte PLU	PLU-Linknummer <input type="text" value="#/NS"/>	NNNN,NNN <input type="text" value="EINZAHLUNG"/>
Ende Einfügung eines Lagervorrats	<input type="text" value="ZWISCHENSUMME"/>	
NNNN , NNN = Vorrat im Bereich: 0.001 – 9999.999		

### Vorratsabnahme:

X-Modus:	<input type="text" value="90"/>	<input type="text" value="ZWISCHENSUMME"/>
Alt. 1 Eingabe Vorrat für PLU	PLU-Nummer <input type="text" value="PLU"/>	NNNN,NNN <input type="text" value="AUSZAHLUNG"/>
Alt. 2 Eingabe Vorrat für gelinkte PLU	PLU-Linknummer <input type="text" value="#/NS"/>	NNNN,NNN <input type="text" value="AUSZAHLUNG"/>
Ende Abnahme eines Lagervorrats	<input type="text" value="ZWISCHENSUMME"/>	
NNNN , NNN = Vorrat im Bereich: 0.001 – 9999.999		

## 8 Übersicht X – Berichte, Z – Berichte

Der Druck dieser Berichte erfolgt im X - oder Z - Modus (Schlüsselposition).

X - Modus : X - Berichte : Der Bericht wird ausgedruckt

Z - Modus : Z - Berichte : Der Bericht wird ausgedruckt und alle Werte werden anschließend gelöscht

### 8.1 Berichtsübersicht:

BERICHT - BESCHREIBUNG	MO- DUS	STARTSEQUENZ
Finanzbericht Tag	X/Z	01 <input type="text" value="BAR"/>
Finanzbericht Monat	X/Z	02 <input type="text" value="BAR"/>
HG WG Bericht – alles Tag	X/Z	15 <input type="text" value="BAR"/> (Beim Z - Modus wird gleichzeitig auch der Bericht „03“ gelöscht)
HG WG Bericht – alles Monat	X/Z	16 <input type="text" value="BAR"/> (Beim Z - Modus wird gleichzeitig auch der Bericht „04“ gelöscht)
HG PLU Bericht – alles Tag	X/Z	17 <input type="text" value="BAR"/> (Beim Z - Modus wird gleichzeitig auch der Bericht „05“ gelöscht)
HG PLU Bericht – alles Monat	X/Z	18 <input type="text" value="BAR"/> (Beim Z - Modus wird gleichzeitig auch der Bericht „06“ gelöscht)
Warengruppenbericht – alles Tag	X/Z	03 <input type="text" value="BAR"/>
WG Bericht (Erste - Letzte) Tag	X	(Erste WG#) <input type="text" value="#/NS"/> (Letzte WG#) <input type="text" value="#/NS"/> 03 <input type="text" value="BAR"/>
Warengruppenbericht – alles Monat	X/Z	04 <input type="text" value="BAR"/>
WG Bericht (Erste - Letzte) Monat	X	(Erste WG#) <input type="text" value="#/NS"/> (Letzte WG#) <input type="text" value="#/NS"/> 04 <input type="text" value="BAR"/>
PLU Bericht – alles Tag	X/Z	05 <input type="text" value="BAR"/>
PLU Bericht – Gruppenbericht Tag	X	(# H. Gruppe PLU) 05 <input type="text" value="BAR"/>
PLU Bericht (Erste – Letzte) Tag	X	(Erste PLU#) <input type="text" value="#/NS"/> (Letzte PLU#) <input type="text" value="#/NS"/> 05 <input type="text" value="BAR"/>
PLU Bericht – alles Monat	X/Z	06 <input type="text" value="BAR"/>
PLU Bericht – Gruppenbericht Monat	X	(# H. Gruppe PLU) 06 <input type="text" value="BAR"/>
PLU – Kellner-Bediener Bericht Tag	X/Z	07 <input type="text" value="BAR"/>
Kellner-Bediener Bericht Tag	X/Z	08 <input type="text" value="BAR"/>
Kellner Bericht (Erste – Letzte) Tag	X	(Erste Kellner#) <input type="text" value="#/NS"/> (Letzte Kellner#) <input type="text" value="#/NS"/> 08 <input type="text" value="BAR"/>
Kellner-Bediener Bericht Monat	X/Z	09 <input type="text" value="BAR"/>
Kellner-Bediener Bericht (Erste – Letzte) Monat	X	(Erste Kellner#) <input type="text" value="#/NS"/> (Letzte Kellner#) <input type="text" value="#/NS"/> 09 <input type="text" value="BAR"/>

Stunden Bericht	X/Z	12 <b>BAR</b>
Kassenbestand Bericht	X	13 <b>BAR</b>
Bericht offene Tische	X	14 <b>BAR</b> nur in der <b>Gastro-Version</b>

Trainings Bericht Tag	X/Z	86 <b>BAR</b>
Elektronisches Journal – alles detailliert	X/Z	96 <b>BAR</b>
Elektron. Journal – Kellner detailliert	X	(Kellner Nr.) 96 <b>BAR</b> (Kellnernummer im Format YY)
Elektronisches Journal – Tisch detailliert	X	1 (Tisch Nr.) 96 <b>BAR</b> (Tischnummer im Format XXX) nur <b>Gastro-Version</b>
Elektron. Journal – Kellner summerisch	X	(Kellner Nr.) 97 <b>BAR</b> (Kellnernummer im Format YY)
Elektronisches Journal – Tisch summerisch	X	1 (Tisch Nr.) 97 <b>BAR</b> (Tischnummer im Format XXX) nur <b>Gastro-Version</b>
Rechnungsbericht (für BW Beleg)	X	95 <b>BAR</b> (gelöscht wird dieser Bericht mit dem elektronischen Journal) nur <b>Gastro-Version</b>

*Bemerkung: Alle Berichte können über das PC-Programm ausgelesen und abgespeichert werden.*

### **Bemerkung zum Elektronischen Journal**

Das Elektronische Journal ist wie eine 2. Papierrolle/Kontrollstreifen. Jede Art von Eingaben an der Kasse werden detailliert in dem Elektronischen Journal gespeichert. Das Elektronische Journal ist immer aktiv.

Das Elektronische Journal kann detailliert oder nur die Summen im X/Z-Modus ausgedruckt werden.

Wird das Elektronische Journal voll angezeigt als Fehler E80. Das E-Journal löschen durch Ausdruck mit 96 **BAR** im Z-Modus. Löschen ohne Ausdruck mit 98 **BAR** im Z – Modus.

**ACHTUNG:** Löschen ohne Ausdruck nur möglich wenn „Elektronisches Journal“ in Maschinen Option 13 #8 nicht aktiv ist.

*Bemerkung: Der Berichtsdruck für X - und Z - Berichte kann unter einer MAKRO-Taste als Berichtskette zusammengelegt werden.*

*Programmierung der MAKRO-Tasten siehe Programmier-Anleitung.*

### **AUSDRUCK:**

Schlossposition X oder Z und eine der MAKRO-Tasten drücken, alle Berichte werden wie programmiert nacheinander ausgedruckt.

## 9 Fehlermeldungen (Fehlersymbol)

### Funktionsfehler: (unerlaubte, unzulässige Operation, andere Fehler)

Alpha Anzeige  E 11

### Kellnerfehler: (nicht angemeldete Bedienung, Kellner)

Alpha Anzeige  E 12

### Betriebsartenschloss- Fehler: (falsche Schlüsselstellung)

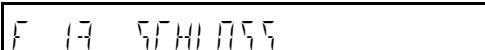
Alpha Anzeige  E 13

### E 16: Fehlerhafte Berichts-anforderung: (Druck des Berichts erforderlich)

Z-Bericht Finanzbericht Tag: 01 eingeben und Taste **BAR** in Schlossposition Z

Wenn der S-Modus geändert werden soll, erst alle Berichte löschen, 30 eingeben und Taste **#NS**.

Dann 01 und die Taste **BAR**

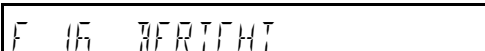
Alpha Anzeige  E 16

### Fehler HALO-code:

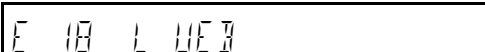
Alpha Anzeige  E 18

### Fehler LALO-code:

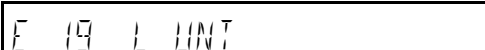
Alpha Anzeige  E 19

### Bon Papierende:

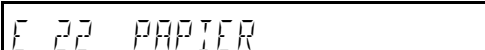
Alpha Anzeige  E 22

### Fehler Codenr.-Eingabezwang (Finanzweg):

Alpha Anzeige  E 32

### Fehler ZW-Summe:

Alpha Anzeige  E 33

### Fehler Bet.-Eingabezwang:

Alpha Anzeige  E 34

### Fehler Fremdwährungen:

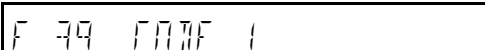
Alpha Anzeige  E 39

**Rechnungspositionen – nur zwei stehen frei: (Tisch)**

Alpha Anzeige

E 40 nur GASTRO

**Rechnungspositionen – nur eine steht frei: (Tisch)**

Alpha Anzeige

E 41 nur GASTRO

**Rechnung voll (Position erfasst): (Tisch)**

Alpha Anzeige

E 42 nur GASTRO

**Rechnung voll (Position nicht mehr erfasst): (Tisch)**

Alpha Anzeige

E 43 nur GASTRO

**Fehler Zusatztext - Eingabezwang:**

Alpha Anzeige

E 44 nur GASTRO

**Fehler Kellner - ID: (Tisch von anderem Kellner belegt)**

Alpha Anzeige

E 45 nur GASTRO

**Fehlerhafter Talontyp:**

Alpha Anzeige

E 46 nur GASTRO

**Bedienerelbstabrechnung aktiv – Betragseingabe erforderlich**

Alpha Anzeige

b.bb

**Warnung Elekt.Jornal fast voll:**

Alpha Anzeige

E 80



## 10 Trainingsmodus:

Die Betriebsart „TRAINING“ dient zur Übung von Kassentransaktionen.

### **FUNKTION:**

In der **Schlüsselstellung „X“**: 85 [BAR] eingeben. Der Trainingsmodus ist aktiviert.

Im Display erscheint ein Punkt.

Der Ausdruck der Transaktionen erfolgt über die Berichte X/Z 86 und X/Z 87.

Beenden der Trainingsfunktion durch Ändern der Schlossposition.

**Der Bediener/Kellner #10 ist automatisch auf Training.**

**Die Kasse kann auch mit einem Bediener/Kellner #10 (Trainingskellner) arbeiten.**

**Dieser Bediener/Kellner kann alle Transaktionen ausführen aber es wird nicht in den Zählern aufgerechnet.**

**Der Bediener/Kellner #10 sollte mit einem Passwort geschützt werden.**

## 11 Anschließbare Peripheriegeräte - Softwareaufrüstung

### An der Kasse können folgende Peripheriegeräte angeschlossen werden:

- Personalcomputer für den Online-Betrieb und zur Programmierung der Kasse über PC
- Barcodeleser für das Arbeiten mit Waren, die mit Barcodes versehen sind
- Waage für das Arbeiten mit einer angeschlossenen Waage.

### Für diese Kassen bieten wir folgendes PC-Programme an:

In der Programmieranleitung wird die Installation beschrieben.

### **Olympia Supporter:**

PC-Programm, das zum bequemen Programmieren der Kasse bestimmt ist. Es ermöglicht, sämtliche Programmsektionen der Kasse einschl. des ganzen Systembereichs zu programmieren. Von der Kasse können alle Nachrichten einschl. des elektronischen Journals eingelesen und auf dem PC gespeichert werden. Nicht zuletzt besteht der Vorteil in der Online-Verfolgung des Gesamtumsatzes, der Detailabgaben an der Kasse und Detailabgaben von max. 20 ausgewählten PLUs.

Olympia Business Systems Vertriebs GmbH behält sich inhaltliche und technische Änderungen vor. Alle angegebenen Daten sind lediglich Nominalwerte. Die beschriebenen Ausstattungen und Optionen können je nach den länderspezifischen Anforderungen unterschiedlich sein.

### **Olympia Business Systems Vertriebs GmbH**

Weg Zum Wasserwerk 10, 45525 Hattingen

Tel: +49 (0) 2324 680-315

Fax: +49 (0) 2324 680-399

olympia@olympia-vertrieb.de

[www.olympia-vertrieb.de](http://www.olympia-vertrieb.de)