

**CM 701 / 702 / 711 / 712**

Bedienungsanleitung  
Programmieranleitung



OLYMPIA 

SINCE 1903

[www.olympia-vertrieb.de](http://www.olympia-vertrieb.de)

**CE-Erklärung****CM 701 / 702 / 711 / 712**

- (GB)** The manufacturer hereby declares that the equipment complies with the stipulations defined in the following guidelines and standards:
- (D)** Der Hersteller erklärt hiermit, dass das Gerät mit den Bestimmungen der Richtlinien und Normen übereinstimmt:
- (F)** Le fabricant déclare par la présente que l'appareil est conforme aux règlements et normes en vigueur:
- (E)** Por medio de la presente, el fabricante declara que este aparato está conforme a lo dispuesto en las directivas y normas vigentes:
- (NL)** De fabrikant verklaart hierbij dat het apparaat voldoet aan de bepalingen in de richtlijnen en normen:

73/23/EEC      EN 60950: 2000  
89/336/EEC    EN 55022: 09.98+A1 :2000+A2 :2003  
                  EN 50024: 09.98+A1 :10 :2001+A2 :01 :2003  
                  EN 61000-3-2: 2000  
                  EN 61000-3-3: 1995+A 1 :2001

**OLYMPIA**

Olympia Business Systems

August 2005

Heinz Prygoda

Managing Director



## Herzlichen Glückwunsch!

Sehr geehrter Kunde,

wir freuen uns, dass Sie sich für den Kauf der Olympia CM 70 Registrierkasse entschieden haben.

Mit der CM 70 haben Sie eine hochwertige Registrierkasse erworben, die die neuesten Technologien verwendet, um Ihren Anforderungen gerecht zu werden.

Ihre neue Registrierkasse kann bis zu 99 Artikel, 8 Warengruppen, 8 Bediener mit Passwörtern und 2 Fremdwährungen registrieren. Die Registrierkasse ist außerdem mit einer Rechnerfunktion ausgestattet.

Bitte lesen Sie die Bedienungsanleitung, um sicherzustellen, dass Sie die Funktionen der Registrierkasse optimal nutzen.

Wir wünschen Ihnen beim Gebrauch Ihrer Registrierkasse viel Spaß!

Mit freundlichen Grüßen

Ihre Olympia Business Systems

Vertriebs GmbH

**Olympia Business Systems Vertriebs GmbH**

**Weg zum Wasserwerk 10**

**D-45525 Hattingen**

**Deutschland**

**Internet: [www.olympia-vertrieb.de](http://www.olympia-vertrieb.de)**

Diese Bedienungsanleitung dient der Information. Ihr Inhalt ist nicht Vertragsgegenstand. Alle angegebenen Daten sind lediglich Nominalwerte. Die beschriebenen Ausstattungen und Optionen können je nach den länderspezifischen Anforderungen unterschiedlich sein. Wir behalten uns inhaltliche und technische Änderungen vor.



## Bestimmungsgemäßer Gebrauch

Diese Registrierkasse dient ausschließlich zur Abwicklung von Kassengeschäften in Räumen. Andere Verwendungen gelten als nicht bestimmungsgemäß.

## Allgemeine Hinweise / Sicherheitshinweise

- Vergewissern Sie sich, dass die Netzspannung den Angaben entspricht, die Sie auf dem Typenschild auf der Rückseite der Registrierkasse finden.
- Ihre Registrierkasse ist ein hoch entwickeltes Gerät. Versuchen Sie bitte niemals, sie zu reparieren. Sollten Reparaturarbeiten erforderlich sein, bringen Sie die Registrierkasse bitte zum nächsten autorisierten Kundendienst bzw. zum Verkäufer.
- Führen Sie auf keinen Fall Metallgegenstände, wie etwa Schraubendreher, Büroklammern usw., in die Registrierkasse ein. Sie können damit die Registrierkasse beschädigen und es besteht die Gefahr eines elektrischen Schlages.
- Schalten Sie die Registrierkasse immer ab, nachdem Sie Ihre Arbeiten erledigt haben.
- Stauben Sie die Registrierkasse leicht mit Hilfe eines trockenen Tuches ab. Verwenden Sie niemals Wasser oder Lösungsmittel wie Lackverdünnung, Alkohol usw., um Ihre Registrierkasse zu reinigen.
- Um die Stromversorgung ganz abzuschalten, müssen Sie den Stecker aus der Netzdose ziehen.
- Setzen Sie die Registrierkasse keiner zu großen Hitze aus.
- Bewahren Sie die Transportsicherung auf. Bei einem eventuellen Transport muss die Registrierkasse mit der Transportsicherung ausgestattet sein.

## Transportsicherung

Bevor Sie die Registrierkasse in Betrieb nehmen, entfernen Sie bitte gegebenenfalls vorhandene Transportsicherungsteile und verwahren Sie diese. **Wichtiger Transporthinweis:** Im Transportschadensfall ist die Verpackung mit Bedienungsanleitung und Zubehör wieder zu komplettieren.

## Netzanschluss

Bevor Sie die Registrierkasse an das Netz anschließen, prüfen Sie bitte, ob die Spannungs- und Frequenzangaben des Leistungsschildes mit denen des örtlichen Netzes übereinstimmen.

**Sicherheitshinweis:** Die Steckdose muss in der Nähe der Registrierkasse angebracht und leicht zugänglich sein. Sie können somit im Notfall die Registrierkasse schnell vom Netz trennen.

**Hinweis:** Bei Trennung vom Netz bleiben alle Daten erhalten. Die Batterien gewährleisten einen Datenerhalt für ca. 2 Monate nach Trennung der Kasse von der Spannungsversorgung.

## Druckwerk

Achtung: Um lange einen störungsfreien Betrieb zu gewährleisten, beachten Sie folgende Hinweise:

- Niemals
  - ohne Papier drucken!
  - am Papier ziehen, wenn der Drucker noch arbeitet!
  - mindere Papierqualitäten benutzen!
  - bereits gebrauchte Papierrollen ein zweites Mal benutzen!
  - mit harten Gegenständen im Druckwerk hantieren oder Antriebe von Hand bewegen!
- Beachten Sie die Markierungen, die das Ende der Papierrolle anzeigen. Wechseln Sie die Papierrolle unverzüglich aus.
- Lassen Sie Ihre Kasse / Druckwerk regelmäßig durch Ihren Händler warten.



## Inhaltsverzeichnis

Herzlichen Glückwunsch!	3
Bestimmungsgemäßer Gebrauch	4
Allgemeine Hinweise / Sicherheitshinweise	4
Transportsicherung	4
Netzanschluss	4
Druckwerk	4
Inhaltsverzeichnis	5
1 Allgemeine Funktionen	6
2 Kassenrolle einlegen	7
3 Aufwickelspule	7
4 Batterien einlegen	7
5 Farbrohle wechseln	8
6 Allgemeine Angaben und Funktionen	8
6.1 Tastatur	8
6.2 Schlüsselschalter	9
7 Tastaturbelegung	9
8 Rechner	10
9 Datum programmieren	10
10 Uhrzeit programmieren	10
11 Mehrwertsteuer programmieren	10
12 Warengruppen (WG) programmieren	11
13 Warengruppen-Speicherbericht	11
14 Artikel / Price-Look-Up (PLU) programmieren	12
15 PLU-Speicherbericht	13
16 Fremdwährung programmieren	13
17 Systemoptionen programmieren	14
18 Speicherbericht Systemoptionen	16
19 Bediener-System	17
19.1 Mit dem Bediener-System arbeiten ohne Passwort (Standard)	17
19.2 Bediener-System mit Passwort	17
19.3 Bediener-Passwort programmieren	18
20 Fehler löschen	18
21 Nach Warengruppen registrieren	18
22 Nach Artikeln registrieren	19
23 Bon abschließen	20
24 Fremdwährungseingabe	20
25 Stornieren	21
26 Sonstige Funktionen	21
27 Operationen mit der Taste NS#	22
28 Operationen des Typs "Kein Verkauf"	22
29 Einzahlungen	22
30 Auszahlungen	23
31 -%-Taste programmieren	23
32 Druck eines nachträglichen Bons	23
33 Bon ein / aus	24
34 Rechenmodus	24
34.1 Addition und Subtraktion	24
34.2 Multiplikation und Division	25
34.3 Speicher	25
35 Trainingsmodus	26
36 Sicherheitscode für den Z-Bericht	27
36.1 Den Sicherheitscode für den Z-Bericht programmieren	27
36.2 Den Sicherheitscode für den Z-Bericht eingeben	27
37 Hinweise zum Management-Bericht	27
37.1 Berichte drucken	28
37.2 Bon-Muster: Z1-Finanzbericht Tag	28
38 Löschraktionen: Grand Total und Z-Zähler zurücksetzen	29
39 Fehlermeldungen	29
40 Was tun, wenn die Kasse nicht druckt?	29
41 Druckerstörungen	30



## 1 Allgemeine Funktionen

Department	8	
PLU	99	
Bediener	8 Bediener	
Steuersätze	4 MWSt.-Sätze	
Zahlung	Bar, Scheck, Kreditkarte	
Management-Bericht	X1/Z1 Finanzbericht Tag X2/Z2 Finanzbericht Monat X/Z PLU-Bericht X/Z Bedienerbericht X/Z Bericht Training X/Z Bericht für das elektronische Journal (EJ)	
Display	Numerisches Display (9 Stellen LCD)	
Drucker	EPSON M-31 Druckertyp: Druckgeschwindigkeit: Anzahl der Spalten: Papierbreite: MCBF:	Nummerischer Einstationen-Rollendrucker 0,7 Zeilen pro Sekunde 13 Spalten 57,5 ± 0,5 mm 300.000 Zeilen
Programmierbarkeit	Datum Zeit Steuersatz Voreinstellung Bedienerpasswort Warengruppe  PLU	MWSt. (0 – 99,999 %)  Preis (max. 7 Stellen) Steuerpflichtig Einzelpostenpreis Speicherbericht Preis (max. 7 Stellen) Speicherbericht -% Satz (0 – 99,99 %) 2 Sätze: 0,00001 – 999999
	Fremd-Währung Gesamtsumme & Z Bericht löschen Z Bericht Sicherheitscode (4 Ziffern) Dezimalpunkt Position (0. / 0.0 / 0.00 / 0.000) Zeitanzeige (24-h- / 12-h-Format) Datumsformat (Monat-Tag-Jahr / Tag-Monat-Jahr) Bedienersystem aktiv (ja / nein) Pflichteingabe der Bediener-Nummer für alle Transaktionen (ja / nein)	

## 2 Kassenrolle einlegen

Druckwerkdeckel entfernen. Papierrolle von 57 mm Breite und maximal 70 mm Durchmesser einlegen. Kein Recyclingpapier verwenden, da dieses schnelleren Druckerverschleiß verursacht. Papierrolle für das Einlegen vorbereiten. Ende des gerade geschnittenen Papierstreifens in das Druckwerk einführen und die Taste  betätigen, bis ca. 10 cm Papier transportiert wurde. Je nach Nutzung (Rechnungs- oder Journalmodus) Papierstreifen durch den Schlitz in der Druckwerkabdeckung führen und Papierstreifen an der Abrisskante des Deckels abreißen. Für den Journalmodus den Papierstreifen in die Aufwickelspule einführen. Druckwerkdeckel wieder aufsetzen.

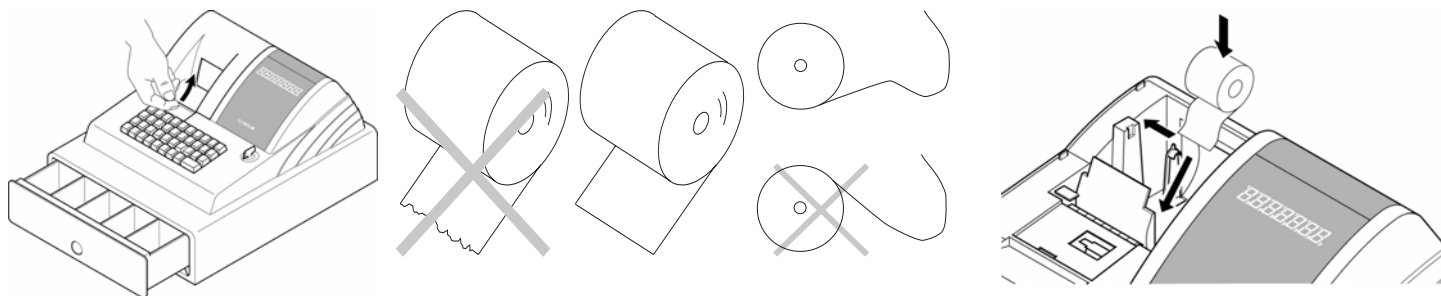

## 3 Aufwickelspule

Die Aufwickelspule wird benötigt, wenn der Bon aufgewickelt werden soll.  
Systemeinstellung Nr. 18 auf 1 ändern.

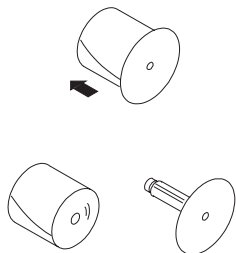

1. Druckwerkdeckel öffnen.
2. Aufwickelspule herausnehmen.
3. Ende des Journalstreifens in den Schlitz der Aufwickelspule einfädeln.
4. Aufwickelspule in die dafür vorgesehenen Spulenführungen einsetzen.
5. Zum Entfernen des aufgewickelten Journalstreifens Aufwickelspule herausnehmen und die Journalrolle abziehen.
6. Aufwickelspule wieder einlegen.
7. Druckwerkdeckel schließen.

## 4 Batterien einlegen

**Hinweis:** Legen Sie Batterien ein, damit im Fall eines Stromausfalls die Daten erhalten bleiben!

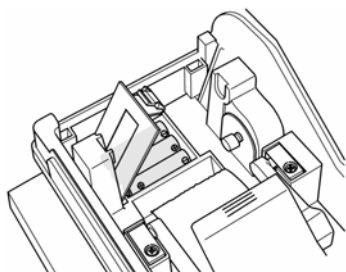

1. Druckwerkabdeckung entfernen.
2. Batteriefachdeckel (schwarze Klappe) im Papierschacht öffnen.
3. 3 Batterien Mignon AA einsetzen.  
Wichtig: Beachten Sie dabei die korrekte Lage der Batterien (siehe Abbildung und / oder Kennzeichnung).
4. Batteriefach schließen.
5. Druckwerkabdeckung wieder aufsetzen.
6. Um den Datenerhalt zu sichern, die Batterien 1x im Jahr bei eingeschalteter Kasse erneuern.



## 5 Farbrolle wechseln

**Hinweis:** Verwenden Sie nur Original-Farbrollen (Gruppe 744).

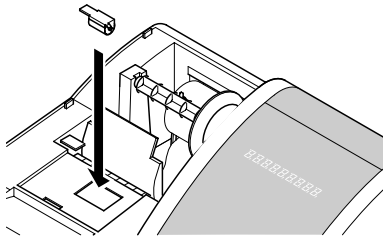

1. Druckerdeckel öffnen.
2. Farbrolle am Griff (links) nach oben herausheben.
3. Neue Farbrolle in die Führung einsetzen.
4. Druckwerkdeckel schließen.

## 6 Allgemeine Angaben und Funktionen

### 6.1 Tastatur

	Die Taste BAR wird für Bargeld-Transaktionen verwendet.
	Die Taste CLEAR löscht alle Einträge, die über die numerische Tastatur oder über die Taste X/ZEIT vorgenommen wurden, bevor diese mit einer Warengruppen- oder Funktionstaste gespeichert werden. Die Taste CLEAR wird auch zum Löschen von Fehlerbedingungen verwendet.
	Durch Drücken der Taste BON TRANSPORT wird der Bon oder das Journal-Papier eine Zeile oder fortlaufend vorgeschoben, bis die Taste losgelassen wird.
	Die Taste REF/- wird verwendet, um einen Betrag von der Gesamtsumme des Verkaufs zu subtrahieren. Der Gesamtbetrag der Taste (Retour) wird im Finanzbericht aufgezeichnet. Als Taste REF/- wird sie für Rückzahlungsvorgänge verwendet. Der Gesamtrückzahlungsbetrag wird im Finanzbericht aufgezeichnet.
	Die Taste -% wird verwendet, um einen Prozentsatz von der gesamten Verkaufssumme zu subtrahieren. Der Gesamtbetrag der Taste -% wird im Finanzbericht aufgezeichnet.
	Durch Drücken der Taste ZWISCHENSUMME wird die Gesamtsumme der Verkäufe angezeigt.
	Die Taste AUSZAHLUNG wird verwendet, um Beträge aus der Kassenlade zu entnehmen. Dieser Gesamtbetrag wird im Finanzbericht separat aufgeführt.
	Die Taste EINZAHLUNG wird verwendet, um Zahlungseingänge aufzuzeichnen. Die Gesamteinzahlungen werden im Finanzbericht aufgeführt.
	Die Taste FREMDWÄHRUNG wird für Umrechnungen in eine Fremdwährung verwendet.
	Die Taste SCHECK wird für Scheck-Transaktionen verwendet.
	Die Taste KARTE wird für Karten-Transaktionen verwendet.
	Numerische Tasten: Die numerischen Tasten werden zur Eingabe von Zahlen verwendet. Die Taste DEZIMALPUNKT wird für die Eingabe des Dezimalpunkts verwendet.
	Price-Look-Up-Funktion (Preiszuordnung) (99 Arten).
	Mit der Taste X/ZEIT werden mehrere Einträge für Warengruppen oder Retouren (-) eingegeben.
	Die Taste DP (Department = Warengruppe) wird verwendet, um Warengruppen auszuwählen, die mit einem vorprogrammierten Steuersatz versehen sind (oder für Warengruppen für nicht zu versteuernde Verkäufe).
	Die #/NS-Taste (No Sale = Kein Verkauf) wird für nicht summierende Aktionen benutzt. Sie erzeugt einen bis zu 7-stelligen numerischen Eintrag auf dem Bon. Dieser Eintrag wirkt sich nicht auf andere Verkaufssummen aus.



	Die #/NS-Taste wird verwendet, um die Kasse zu öffnen.
	Die (SOFORT-)STORNO-Taste wird benutzt, um einen falschen Eintrag zu löschen oder Storniovorgänge einzuleiten. Der Finanzbericht registriert die Stornosumme.
	Diese Taste hat eine Doppelfunktion: Zum einen wird sie benutzt, um einen Bediener einer Bedientaste zuzuordnen (BEDIENER EIN/AUS). Zum zweiten wird die Taste benutzt, um den Bondruck aus- oder einzuschalten (BON EIN/AUS). Bei nochmaligem Betätigen der Taste wird die Funktion entsprechend ein- oder ausgeschaltet.
	Diese Taste wird zur Ausgabe einer oder mehrerer Bons verwendet. (Mehrere Bons sind hilfreich beim Wechseln der Papierrolle)

## 6.2 Schlüsselschalter

- OFF Das System ist nicht betriebsbereit.
- REG Verkaufsmodus (Drucken von Einzelbons, Standardeinstellung).  
Im Journalmodus (programmierbar, Systemoption-Nr. 18.1) funktioniert „BON Ein-/Aus“ nicht.
- CAL Berechnungsmodus.
- X Die Position X wird zum Lesen des Finanzberichts verwendet (ohne Speicherlöschung).
- Z Die Position Z wird zum Lesen des Finanzberichts verwendet (mit Speicherlöschung).
- PRG Die Position PRG wird für alle Programmierungsvorgänge verwendet.

Für den normalen Betrieb (Registrierung) muss sich der Schlüssel auf der Position **REG** befinden.

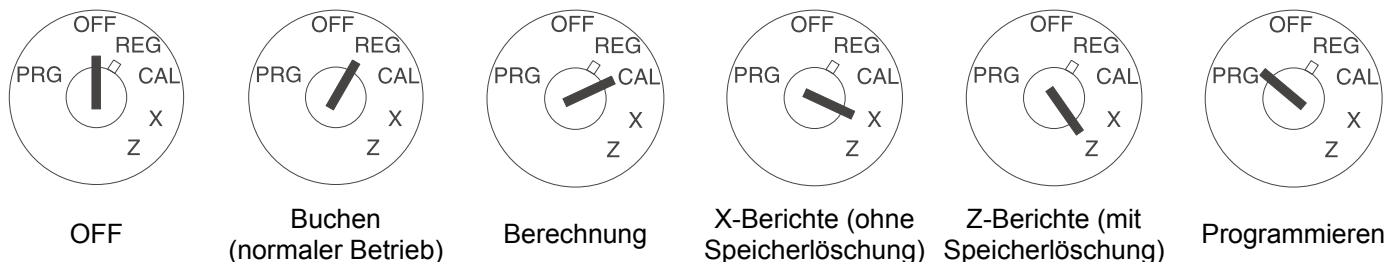

**Hinweis:** In den Betriebsarten Z und PRG ist ein Verlust der Daten oder eine Störung der Registrierkasse möglich. Verwenden Sie diese Betriebsarten nur, wenn Sie mit der Programmierung und dem Betrieb der Registrierkasse vertraut sind.

## 7 Tastaturbelegung

Bon Transport	(Sofort-) Storno	7	8	9	PLU	X / ZEIT	Bediener / BON Ein-/Aus	Rechnungs-Kopie
Ein-Zahlung	Ref/-Retour	4	5	6	DP 4	DP 8	Fremd-Währung	#/NS
Aus-Zahlung	- %	1	2	3	DP 3	DP 7	Scheck	Karte
CLEAR		0	00	.	DP 2 x	DP 6 ÷	Zwischensumme	
					DP 1 +	DP 5 -	BAR =	



## 8 Rechner



In der **Schlüsselschalter-Position CAL** arbeitet die Kasse als Rechner ohne Druck.

Die Warengruppentasten 1, 2, 5 und 6 sowie die Endsummen-Taste steuern dabei die Rechenfunktionen:

+	Addition mit Taste	DP 1 +
x	Multiplikation mit Taste	DP 2 x
-	Subtraktion mit Taste	DP 5 -
÷	Division mit Taste	DP 6 ÷
=	Endsumme mit Taste	BAR =

## 9 Datum programmieren



Schlüsselschalter auf PRG  
Datumseingabe 6-stellig (TTMMJJ)  
Bestätigung mit Taste #/NS

Beispiel: 1. Januar 2006

Eingabe	Display	Eingabe bestätigen mit
0 1 0 1 0 6	0 1 0 1 0 6	#/NS

## 10 Uhrzeit programmieren



Schlüsselschalter auf PRG  
Uhrzeiteingabe 4-stellig (hhmm)  
Bestätigung mit Taste X / ZEIT

Beispiel: 9:30 Uhr

Eingabe	Display	Eingabe bestätigen mit
0 9 3 0	9.30	X / ZEIT

## 11 Mehrwertsteuer programmieren

Es können maximal 4 verschiedene Steuersätze einprogrammiert werden.



Schlüsselschalter auf PRG  
Eingabe einer Steuerrate (1,2,3 oder 4; entspricht Speicherplatz-Nr.)  
Bestätigung mit Taste Zwischensumme  
Eingabe Steuersatz (x 1000)  
Bestätigung mit Taste BAR =

Beispiel: 16 % als Steuerrate 1

Eingabe	Display	Eingabe bestätigen mit
1	0.01	Zwischensumme
1 6 0 0 0	160.00	BAR =



Schlüsselschalter auf PRG  
Eingabe einer zweiten Steuerrate  
Bestätigung mit Taste Zwischensumme  
Eingabe Steuersatz (x 1000)  
Bestätigung mit Taste BAR =

Beispiel: 7 % als Steuerrate 2

Eingabe	Display	Eingabe bestätigen mit
2	0.07	Zwischensumme
7 0 0 0	70.00	BAR =



## 12 Warengruppen (WG) programmieren

Beispiel 1: WG1 ist eine Aufrechnungswarengruppe mit Steuersatz 1 (16 %) und ohne Festpreis.



### Schritt 1: Status festlegen

Schlüsselschalter auf PRG

Eingabe von Status S1 und S2 dreistellig

Eingabe von Festpreis bzw. freier Preisangabe

Zuordnung der Angaben zur WG1 durch Drücken der Taste

**DP 1 +**

Eingabe

0 0 1

0 0 0

Display

0.01

0.00

Eingabe bestätigen mit

Scheck

DP 1 +

**Status S1:** 0 = Aufrechnungswarengruppe, 1 = Einzelpostenwarengruppe

**Status S2:** 00 = ohne Steuer, 01 = Steuerrate 1, 02 = Steuerrate 2, 03 = Steuerrate 3, 04 = Steuerrate 4  
(Steuerraten siehe Punkt „Mehrwertsteuer programmieren“)

000 = WG arbeitet ohne **Festpreis** (freie Preiseingabe), alternativ: Eingabe des Festpreises

Beispiel 2: WG2 ist eine Aufrechnungswarengruppe mit Steuersatz 2 (7 %) und ohne Festpreis.



### Schritt 2: Status festlegen

Schlüsselschalter auf PRG

Eingabe von Status S1 und S2 dreistellig

Eingabe von Festpreis bzw. freier Preisangabe

Zuordnung der Angaben zur WG2 durch Drücken der Taste

**DP 2 x**

Eingabe

0 0 2

0 0 0

Display

0.02

0.00

Eingabe bestätigen mit

Scheck

DP 2 x



### Schritt 3: Ausdrucken

Zum Ausdrucken einer Liste mit den programmierten Warengruppen

6 x die Taste **8** drücken

und mit Taste **BAR =** abschließen.

Eingabe

8 8 8 8 8 8

Display

8888.88

Eingabe bestätigen mit

BAR =

## 13 Warengruppen-Speicherbericht

Sie können den Warengruppen-Speicherbericht wie folgt drucken:



Stellen Sie den Schlüssel auf die Position PRG.

Drücken Sie die Taste **8** 6 mal.

Bestätigen Sie die Eingabe durch

Drücken von **BAR =**.

Eingabe

8 8 8 8 8 8

Display

8888.88

Eingabe bestätigen mit

BAR =



Warengruppen-Nr.	Preis	Status
1	10.00	1 TX 001 CK
2	20.00	2 TX 002 CK
3	30.00	3 TX 003 CK
4	40.00	4 TX 004 CK
5	50.00	000 CK
6	60.00	001 CK
7	70.00	002 CK
8	90.00	000 CK

Annotations: Festpreis oder 0.00 (wenn freie Preiseingabe) points to the price field. Steuersatz points to the TX/CK status. Status points to the CK status.

## 14 Artikel / Price-Look-Up (PLU) programmieren

Die Programmierung der PLU erfolgt in 2 Abschnitten:

1. Preis- und Warengruppen-Zuordnung für alle PLU eingeben.
2. Status der PLU- und Warengruppen-Zuordnung für alle PLU eingeben. (Nicht erforderlich, wenn die PLU nur mit einem Festpreis arbeitet!)

Beispiel: PLU12 für 2,50 EUR gehört zur Warengruppe 1.



### 1. PLU-Preis und Zuordnung:

Schlüsselschalter auf PRG

X / ZEIT drücken

Gewünschte PLU-Nummer eingeben,

mit Taste **PLU** bestätigen.

Jetzt PLU-Festpreis eingeben und die Zuordnung zur Warengruppe herstellen, indem die Warengruppen-Taste **DP 1 +** gedrückt wird.

Im Display erscheint automatisch die nächste PLU. In gleicher Weise verfahren.

Eingabe beenden mit X / ZEIT

Eingabe

X / ZEIT

1 2

2 5 0

Display

P 00 1 0.00

P 12 0.12

2.50

P 13 0.00

Eingabe bestätigen mit

PLU

DP 1 +

X / ZEIT



Beispiel: PLU12 / WG1 mit freier Preiseingabe erlaubt.



**2. PLU-Status:**  
**Hinweis: Dieser Schritt ist nur für PLU erforderlich, die mit freier Preiseingabe arbeiten!**

Status 0 = Festpreis  
 Status 1 = freie Preiseingabe  
 Schlüsselschalter auf PRG

drücken

Zu programmierende PLU-Nr. eingeben und mit bestätigen.

Nun den PLU-Status eingeben und mit entsprechender Warengruppentaste zuordnen und bestätigen.

Im Display erscheint automatisch die nächste PLU. In gleicher Weise verfahren.

Eingabe beenden mit

Eingabe



Display

P001 0.00

Eingabe bestätigen mit

P12 0.12

0.01

P13 0.00



Eine **Liste** der programmierten (PLU-) Artikel kann ausgedruckt werden.



Schlüsselschalter auf PRG  
 Druckauftrag abschicken mit

Eingabe bestätigen mit

## 15 PLU-Speicherbericht

Sie können den PLU-Speicherbericht wie folgt drucken:



Stellen Sie den Schlüssel auf die Position PRG.

Drücken Sie die Taste .

Eingabe

Beispiel: PLU 01 mit dem Status 0 ist der WG 1 zugeordnet, hat den Festpreis 1,00 EUR und arbeitet mit Steuersatz 1.

PLU-Nr.	01	0	Status
Nummer	1	1 - 00	1 TX
der zugeordneten Warengruppe	02	1	Preis
	2	2 - 00	
	01	0	
	3	3 - 00	2 TX

## 16 Fremdwährung programmieren

Es können Programmierungen für maximal 4 Fremdwährungen vorgenommen werden.

Für die Programmierung sind jeweils folgende Punkte einzugeben:

- Fremdwährungskennung: 1,2,3 oder 4.
- Nachkommastellen für die Umrechnungsrate (EXP): 0 bis 8 Nachkommastellen sind möglich
- Dezimalstellen für Fremdwährung (D.P.): 0 bis 3 Dezimalstellen sind möglich
- Umrechnungsrate (RATE): Zahleneingabe immer 6-stellig, von 000001 bis 999999 möglich



Die Ziffern für diese Einstellungen werden zur Programmierung in folgender Weise eingegeben:

Eingabe der <Ziffer für Fremdwährung> und Bestätigung mit Taste .

Anschließend werden folgende Ziffern ohne Leer- oder andere Zwischenzeichen hintereinander gereiht:

<Ziffer für EXP> <Ziffer für D.P.> <Ziffern für RATE> Die Eingabe dieser Ziffern wird mit der Taste  bestätigt.



Schlüsselschalter auf PRG



Fremdwährung 1 = 1

EXP = 5

D.P. = 2

RATE = 076494

Beispiel: EURO in US-Dollar (1 USD = 0,76494 EURO) als Fremdwährung Nr. 1

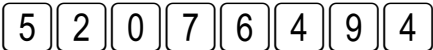
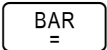
Eingabe	Display	Eingabe bestätigen mit
	0.01	
	520764.94	

## 17 Systemoptionen programmieren

Das Grundprogramm der Registrierkasse ist in den Systemoptionen gespeichert.





Schlüsselschalter auf PRG

Die Eingabe der Systemoptionen erfolgt 2- bzw. 3-stellig.

Die Eingabe wird mit der Taste  bestätigt.

Beispiel: Darstellung der Uhrzeit auf 24-Stunden-Format umstellen.

Eingabe	Display	Eingabe bestätigen mit
	40	

**Hinweis:** Die **Standard-Einstellungen** sind **fett** gedruckt.

System-Options-Nr.	Status-Nr.	Einstellung
1	0	Dezimal-Punkt-Position: 0 (kein Punkt)
	1	Dezimal-Punkt-Position: 0.0
	<b>2</b>	<b>Dezimal-Punkt-Position: 0.00</b>
	3	Dezimal-Punkt-Position: 0.000
2		(reserviert)
3	1	Netto-Preis (zuzüglich Steuer)
	<b>2</b>	<b>Brutto-Preis (inklusive Steuer)</b>
4	<b>0</b>	<b>Uhrzeit: 24-Stunden-Format</b>
	1	Uhrzeit: 12-Stunden-Format
5	<b>0</b>	<b>Druck des Total-Steuerbetrags: Kein Druck</b>
	1	Druck des Total-Steuerbetrags: Druck
6	<b>0</b>	<b>Druck des steuerpflichtigen Betrags für jeden Steuersatz: Kein Druck</b>
	1	Druck des steuerpflichtigen Betrags für jeden Steuersatz: Druck
7	0	Datum Format: Monat-Tag-Jahr
	<b>1</b>	<b>Datum Format: Tag-Monat-Jahr</b>
8	<b>0</b>	<b>Bediener-System nicht aktiv</b>
	1	Bediener-System aktiv
9	<b>0</b>	<b>Bedieneranmeldung nach jeder Transaktion nicht aktiv</b>
	1	Bedieneranmeldung nach jeder Transaktion aktiv
10	0	Druck einer extra Zeile „Nettosumme Total“: Kein Druck
	<b>1</b>	<b>Druck einer extra Zeile „Nettosumme Total“: Druck</b>

- Fortsetzung nächste Seite -

- Fortsetzung Tabelle -

**Hinweis:** Die **Standard-Einstellungen** sind **fett** gedruckt.

System-Options-Nr.	Status-Nr.	Einstellung
11	0	<b>Nullpostenunterdrückung im Z-Report</b>
	1	Keine Nullpostenunterdrückung im Z-Report
12	0	Null-Preis einer PLU oder Warengruppe nicht erlaubt
	1	<b>Null-Preis einer PLU oder Warengruppe erlaubt (Default)</b>
13	0	<b>Keine Europäischen Sonderrundungen*</b>
	1	Europäische Rundung: Schweiz
	2	Europäische Rundung: Schweden
	3	Europäische Rundung: Dänemark
14	0	<b>Druck einer nachträglichen Rechnung erlaubt</b>
	1	Druck einer nachträglichen Rechnung nicht erlaubt
15	0	<b>Z1- und Z2-Zähler werden nicht nach Z-Finanzbericht gelöscht</b>
	1	Z1- und Z2-Zähler werden nach Z-Finanzbericht gelöscht
16	0	Grand Total wird nach Z1-Finanzbericht nicht gelöscht
	1	<b>Grand Total wird nach Z1-Finanzbericht gelöscht</b>
17	0	<b>Grand Total wird nicht auf dem Finanzbericht gedruckt</b>
	1	Grand Total wird auf dem Finanzbericht gedruckt
18	0	<b>Rechnungs-Modus</b>
	1	Journal-Modus
19	0	<b>Basiswährung ist die lokale Währung (Betrag ÷ Umrechnungsfaktor)</b>
	1	Basiswährung ist Fremdwährung (Betrag × Umrechnungsfaktor)
20	0	<b>Retouren werden auf dem Finanzbericht gedruckt</b>
	1	Retouren werden nicht auf dem Finanzbericht gedruckt

**\* Hinweis zu Systemoptions-Nr. 13:**

Wenn keine europäische Rundung ausgewählt ist, wird der Zahlungsbetrag mit der folgenden Methode gerundet.

Die Rundung wird ausgeführt, wenn Sie die Taste  oder  drücken.

Schweizerische Rundung:

0.01 – 0.02 = 0.00

0.03 – 0.07 = 0.05

0.08 – 0.09 = 0.10

Schwedische Rundung:

0.00 – 0.24 = 0.00

0.25 – 0.74 = 0.50

0.75 – 0.99 = 1.00

Dänische Rundung:

0.00 – 0.12 = 0.00

0.13 – 0.37 = 0.25

0.38 – 0.62 = 0.50

0.63 – 0.87 = 0.75

0.88 – 0.99 = 1.00







Die eingestellten Systemoptionen können ausgedruckt werden.

**Ausdruck Systemeinstellungen:**

Schlüsselschalter auf PRG

6 x  drücken,mit Taste  abschließen.

Eingabe

Display

Eingabe bestätigen mit



## 18 Speicherbericht Systemoptionen

Sie können den Speicherbericht der Systemoptionen wie folgt drucken:



Stellen Sie den Schlüssel auf die Position PRG.

Drücken Sie die Taste **9** 6 mal.

Bestätigen Sie die Eingabe durch

Drücken von **BAR =**.

Eingabe

Display

Eingabe bestätigen mit

**9 9 9 9 9 9**

9999.99

**BAR =**

System-Optionen	01	2	RA	Status
	03	2	RA	
	04	0	RA	
	05	1	RA	
	06	0	RA	
	07	1	RA	
	08	0	RA	
	09	0	RA	
	10	1	RA	
	11	0	RA	
	12	1	RA	
	13	0	RA	
	14	0	RA	
	15	0	RA	
16	1	RA		
17	0	RA		
18	0	RA		
19	0	RA		
20	0	RA		
	10· 00	-%	-%	- % Rate
Steuersätze	10· 000	1TX		
	20· 000	2TX		
	30· 000	3TX		
	40· 000	4TX		
Fremdwährungen	02000001	1 @		
	02000001	2 @		Passwort Z Bericht
	1234	Z		
Bediener-Passworte	#1	111		
	#2	222		
	#3	---		
	#4	---		
	#5	---		
	#6	---		
	#7	---		
	#8	---		



## 19 Bediener-System

Standardmäßig ist das Bediener-System deaktiviert. Es kann aber aktiviert oder deaktiviert werden; die Statuskennziffer 0 steht dabei für „nicht aktiv“, die Statuskennziffer 1 für „aktiv“ (System-Option Nr. 8).



Schlüsselschalter auf PRG

Drücken Sie die Tasten **8** **1**  
und bestätigen Sie mit Taste

Beispiel: Bediener-System aktivieren.

Eingabe

**8** **1**

Display

0.01

Eingabe bestätigen mit

Ist das Bediener-System aktiviert, wird im Display die Bediener-Nummer angezeigt:

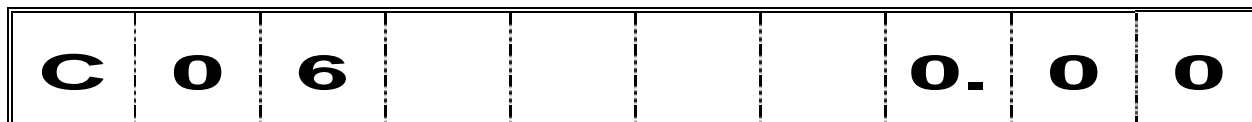

Bediener-Nr. 6

### 19.1 Mit dem Bediener-System arbeiten ohne Passwort (Standard)

Dies funktioniert nur, wenn das Bediener-System aktiviert ist (s.o.). - Ist für den Bediener kein Passwort programmiert (Standard 000), kann der Bediener sich nur mit seiner Bediener-Nummer anmelden.

Beispiel: Verkäufer mit Bediener-Nummer 6 meldet sich an.



**Anmelden:**

Schlüsselschalter auf REG,  
einstellige Bediener-Nummer  
eintippen

und mit Taste abschließen.

Eingabe

**6**

Display

0.06

Eingabe bestätigen mit

Es können maximal 8 Bediener im System registriert werden.

Beispiel: Ein Verkäufer meldet sich ab.



**Abmelden:**

Schlüsselschalter von REG auf OFF drehen,  
und dann wieder auf REG stellen.

Der neue Bediener muss sich jetzt anmelden.

Mit System-Option Nr. 9 kann eingestellt werden, dass sich ein Bediener nach jeder abgeschlossenen Buchung wieder anmelden muss.

### 19.2 Bediener-System mit Passwort

Es ist möglich, die Bedieneranmeldung durch ein Passwort zu schützen.

Der Bediener meldet sich dabei mit seiner Bediener-Nummer und einem zusätzlichen Passwort an.

Das Passwort ist 3-stellig und besteht nur aus Ziffern (000 bis 999).

Bediener-Nummer und Passwort ergeben so den 4-stelligen Bediener-Code.

#### Aufbau des Bediener-Codes

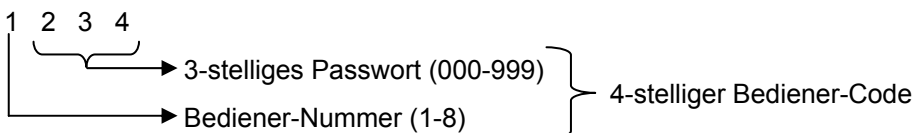



Beispiel: Bediener Nr. 1 meldet sich mit seinem Passwort „456“ an (Bediener-Code: 1456).

**Anmelden:**

Schlüsselschalter auf REG,  
einstellige Bediener-Nummer eintippen,  
3-stelliges Passwort unmittelbar danach  
eingeben

und mit Taste abschließen.

Eingabe

Display

Eingabe bestätigen mit

1  
4 5 6

1  
14.56



Wird ein falsches Passwort eingegeben, erscheint im Display die Fehlermeldung **RE EL**

Der Bediener bleibt so lange angemeldet, bis er sich ordnungsgemäß abgemeldet hat (s.o.).

### 19.3 Bediener-Passwort programmieren

Beispiel: Einprogrammieren der Passwörter für Bediener Nr. 1 (Passwort: 456) und Bediener Nr. 2 (Passwort: 987).



Schlüsselschalter auf PRG.

In den Programmiermodus  
für Bediener-Passwörter gehen:

Eingabe

Display

Eingabe bestätigen mit

6 x Taste drücken

4 4 4 4 4 4

4444.44

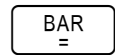

Bestätigen mit Taste

Der Reihe nach alle Passwörter ein-  
geben (maximal 8 Passwörter).

Dazu den 4-stelligen Bediener-Code  
(1-stellige Bediener-Nummer  
plus 3-stelliges Passwort) eintippen

und mit Taste abschließen.

1 4 5 6

14.56



2 9 8 7

29.87



Programmiermodus für Bediener-  
Passwörter wieder verlassen:

Taste drücken.

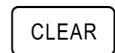

### 20 Fehler löschen

Fehlerhafte Eingaben oder Fehlerzustände (Signalton) durch Betätigen der Taste löschen!

### 21 Nach Warengruppen registrieren

Preis ohne Dezimalpunkt eingeben (max. 7 Ziffern).

Preis                      Warengruppe  
PPPPPP                     

Oder: **Wenn mehrere gleiche Artikel registriert werden sollen:**

Anzahl Artikel                      Preis                      Warengruppe  
NN                                           PPPPPP                     

Das Produkt aus NN x PPPPPP ist auf die maximale Kapazität der Registrierkasse begrenzt.

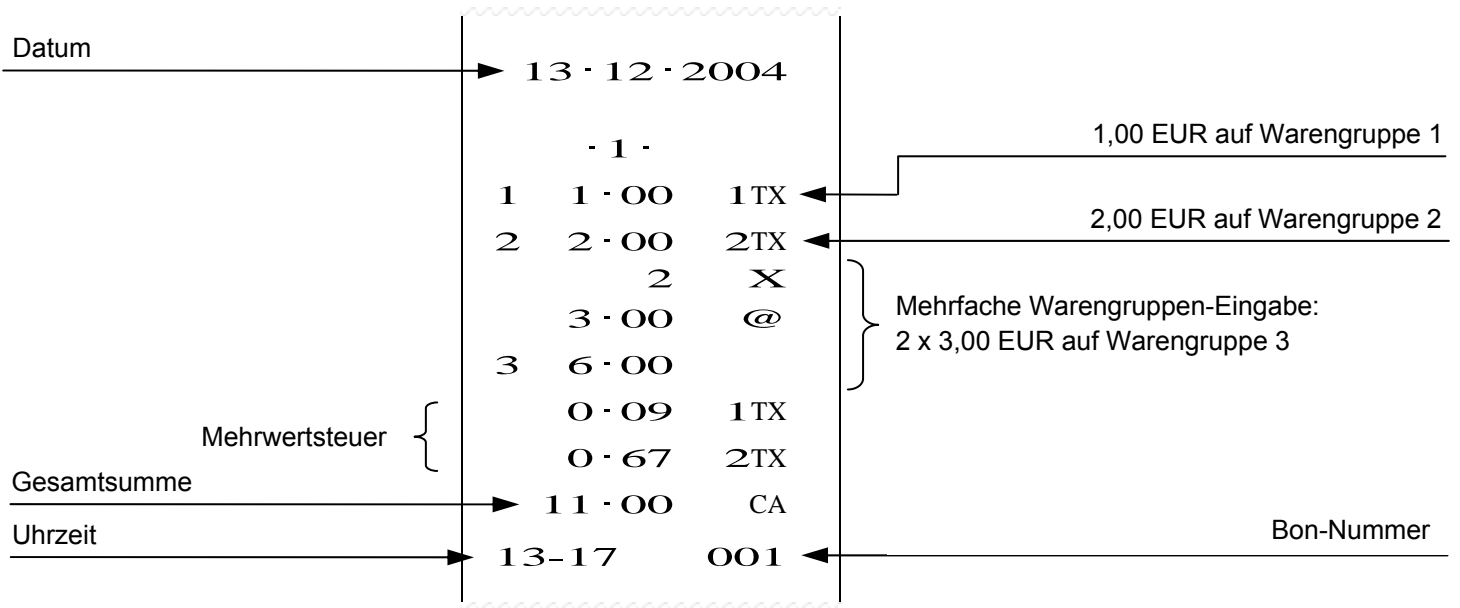

## 22 Nach Artikeln registrieren

Artikelnummer eingeben (max. 3 Ziffern)

Artikelnummer      PLU  
z. B.       

Oder: **Wenn mehrere gleiche Artikel registriert werden sollen:**

Anzahl Artikel      PLU      PLU  
NN            z.B.       

Das Produkt aus NN x Preis Artikel ist auf die maximale Kapazität der Registrierkasse begrenzt.

Oder: **Wenn mit einer PLU gearbeitet wird, die mit freier Preiseingabe programmiert ist:**



PLU-Nr.      PLU      Preiseingabe      PLU  
z.B.              P P P P P P     

Oder: **Wenn eine Warengruppe oder eine PLU mit minus arbeiten soll:**

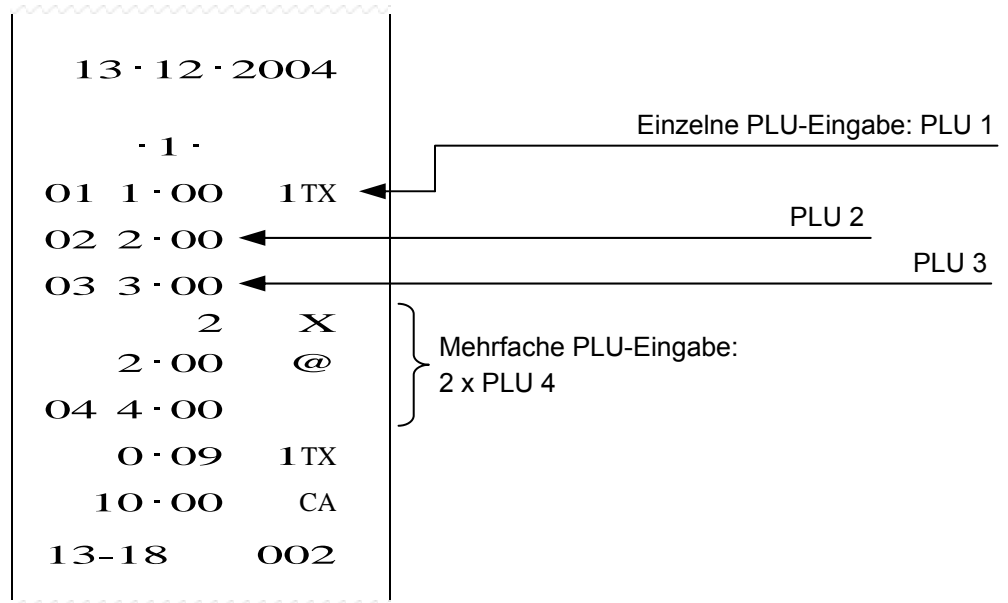
     Preiseingabe      Warengruppe      PLU-Nr.      PLU  
      P P P P P P            oder      z.B.



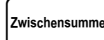

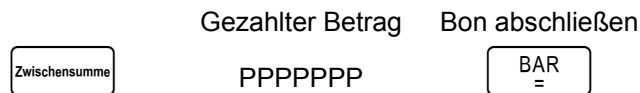

### 23 Bon abschließen

Wenn alle Artikel registriert wurden, mit der Taste  die Zwischensumme anzeigen und drucken.  
Den gezahlten Betrag ohne Dezimalpunkt eingeben und Bon mit  abschließen.

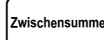

### 24 Fremdwährungseingabe

Wenn alle Artikel registriert wurden, mit der Taste  die Zwischensumme anzeigen und drucken.  
Dann die Fremdwährungskennung eingeben und die Taste  drücken. Der Endbetrag wird in der Fremdwährung angezeigt. Durch erneutes Drücken der Taste  wird wieder die lokale Währung angezeigt. Den gezahlten Betrag in lokaler- oder Fremdwährung eingeben und mit der Taste  den Bon abschließen.

Beispiel: Ein Kunde bezahlt seine Rechnung über 15,- EUR mit 20 US-Dollar.



Schlüsselschalter auf REG  
Nach Warenregistrierung  
Zwischensumme erzeugen.

Fremdwährungskennung eingeben (hier:  
US-Dollar = Fremdwährungskennung 1)  
und bestätigen.

Im Fremdwährungsmodus den erhaltenen  
Betrag eingeben und den Bon abschließen.

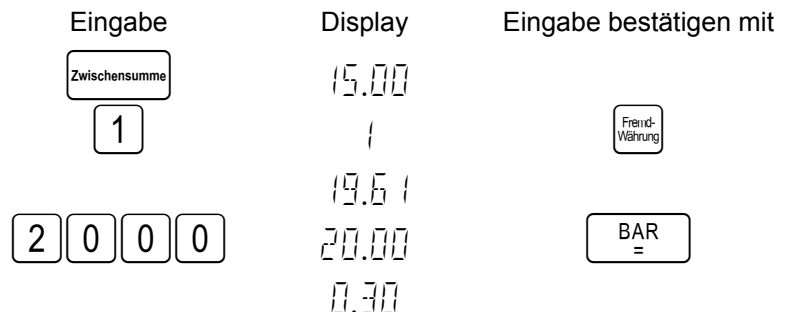

Beispiel: Der Kunde erhält ein Rückgeld von 30 Euro-Cent oder 39 US-Cent.



## 25 Stornieren

Sie können fehlerhafte Registrierungen sofort oder nachträglich stornieren.

**Sofort stornieren:** Während der Registrierung kann der zuletzt eingegebene Posten storniert werden.



Stornierung erfolgt.

**Nachträglich stornieren:** Während der Registrierung können sowohl eingegebene Beträge, Artikelpreise als auch Warengruppenpreise nachträglich von zurückliegenden Posten storniert werden.

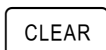

Leitet Stornierung ein.



Dann Storno-Taste.

Gleiche Artikel oder Summe der Warengruppe noch einmal eingeben.  
(Die Registrierung ausführen, die storniert werden soll.)

**Rückgabe-/Umtausch-Stornierung:** Auch weiter zurückliegende Registrierungen können durch Eingabe der Beträge, Artikelnummern oder Warengruppenpreise zurückgenommen werden.



Leitet Retour ein.

Registrierung ausführen,  
die zurückgebucht werden soll.

Abschließen mit

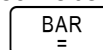

## 26 Sonstige Funktionen



Kasse wird geöffnet.



Für Barauszahlungen Betrag eingeben und diese Taste betätigen.



Für Einzahlungen Betrag eingeben und diese Taste betätigen.



Nach einer Registrierung oder der Zwischensumme kann ein prozentualer Abschlag eingegeben werden. Beispiel: Eingabe für 5%:



Druckt einen nachträglichen Beleg wenn der Bon mit der Taste ausgeschaltet ist.



1. Bediener anmelden (wenn Bedienersystem aktiv).
2. Diese Taste schaltet den Bondruck aus. Bon AUS wird durch einen Punkt im Display angezeigt.



## 27 Operationen mit der Taste #/NS



Für die Taste ist ein maximal 7-stelliger numerischer Eintrag zulässig.  
Der Eintrag wirkt sich nicht auf andere Aktivitäten oder Verkaufsgesamtsummen aus.

13 · 12 · 2004	
- 1 -	
1234567	#
1 1 · 00	1TX
0 · 09 1	TX
1 · 00	CA
13-19	003

## 28 Operationen des Typs "Kein Verkauf"



Mit einer Operation des Typs "Kein Verkauf" wird lediglich die Kassenschublade geöffnet.  
Die Anzahl der Aktionen des Typs "Kein Verkauf" wird jedoch im Finanzbericht aufgezeichnet.

Zum Öffnen der Registrierkasse drücken Sie die Taste .

13 · 12 · 2004	
- 1 -	
	NS
13-20	004

## 29 Einzahlungen



Stellen Sie den Schlüssel auf die Position REG.

Geben Sie den Betrag ein, der in die Registrierkasse gelegt wird (max. 7 Stellen)

und drücken Sie die Taste .

Beispiel: Es werden 10 EUR in die Registrierkasse gelegt.

Eingabe

Display

Eingabe bestätigen mit

13 · 12 · 2004	
- 1 -	
10 · 00	RA
13-21	005



## 30 Auszahlungen



Stellen Sie den Schlüssel auf die Position REG.

Geben Sie den Betrag ein, der aus der Registrierkasse ausgezahlt werden soll (max. 7 Stellen) und drücken Sie die Taste .

Beispiel: Es wurden 5 EUR aus der Registrierkasse ausgezahlt.

Eingabe

Display

Eingabe bestätigen mit

5 0 0

5.00



```

13 · 12 · 2004
    · 1 ·
    -5 · 00   PO
13-22       006
  
```

## 31 -%-Taste programmieren

Sie können einen Rabattwert von 0.00 bis 99.99% eingeben.



Stellen Sie den Schlüssel auf die Position PRG.

Geben Sie den Rabatt 4-stellig ein. (10 % = 10,00 %).

Bestätigen Sie die Eingabe durch Drücken von .

Beispiel: 10% Rabatt

Eingabe

Display

Eingabe bestätigen mit

1 0 0 0

10.00



**Hinweis:** Das Attribut von -% im REG-Modus ist identisch mit dem Attribut des zuvor registrierten Artikels (Warengruppe oder PLU). Wenn -% nach der Zwischensumme verwendet wird, wird es auf alle aktuell registrierten Artikel angewendet.

```

13 · 12 · 2004
    · 1 ·
    10 · 00   -%
13-23       007
  
```

## 32 Druck eines nachträglichen Bons

**Hinweis:** Die Funktion kann ausgeführt werden, wenn folgende Bedingungen erfüllt sind:

- Der Schüsselschalter befindet sich in Position REG.
- System-Option Nr. 18 ist auf Status 0 gesetzt (Journal-Modus).
- System-Option Nr. 14 ist auf Status 0 gesetzt (Druck einer nachträglichen Rechnung erlaubt.).



Stellen Sie den Schlüssel auf die Position REG.

Eingabe

Drücken Sie nach Abschluss einer Aufrechnung die Taste , um eine nachträgliche Rechnung zu drucken.



### 33 Bon ein / aus



Stellen Sie den Schlüssel auf die Position REG.

Eingabe

Wenn Ihre Kasse so eingestellt ist, dass sie Bons ausgibt,









drücken Sie Taste ,

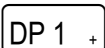

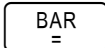
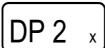
um die Bonausgabe auszuschalten. Drücken Sie die Taste erneut, um die Bonausgabe wieder einzuschalten.

### 34 Rechenmodus

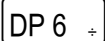
Im Rechenmodus stehen folgende Funktionstasten zur Verfügung. Die Druckfunktion ist in diesem Modus nicht verfügbar.

Taste	Funktion	Taste	Funktion	Taste	Funktion
	CLR		+		00, 0 - 9
	=		X		
			-		
			÷		

**Hinweis 1:** Wenn ein Ergebnis aus einer Division Beträge kleiner Null enthält, wird dieser auf die nächste Ganzzahl gerundet, nachdem die erste Stelle hinter dem Dezimalpunkt auf- bzw. abgerundet wurde (5/4).

**Hinweis 2:** Im Rechenmodus ist der Tastenton deaktiviert.

#### 34.1 Addition und Subtraktion



Stellen Sie den Schlüssel auf die Position CAL





Eingabe

Display

Eingabe bestätigen mit

Berechnung:

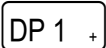
$$\begin{array}{r}
 500 \\
 + 90 \\
 - 15 \\
 - 20 \\
 \hline
 = 555
 \end{array}$$

	+	500
	+	90
	-	15
	-	20
	=	555
		0

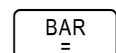



### 34.2 Multiplikation und Division



Stellen Sie den Schlüssel auf die Position **CAL**

Berechnung:

$$\begin{array}{r} 500 \\ \times 2 \\ \hline \div 4 \\ = 250 \end{array}$$

Eingabe	Display	Eingabe bestätigen mit
5 0 0	+ 500	
DP 2 x 2	x 2	BAR =
	= 1000	
DP 6 ÷ 4	÷ 4	BAR =
	= 250	

### 34.3 Speicher

Ein Wert wird mit der Taste Zwischensumme gespeichert. Ein Wert wird mit der Taste Aus-Zahlung aus dem Speicher abgerufen.

Bei der Verwendung des Speichers spielt es keine Rolle, ob der zu speichernde Wert aus einer Berechnung im CAL-Modus (siehe oben) oder aus einer normalen Warenbuchung im REG-Modus stammt.

Der Speicher kann in beiden Betriebsarten verwendet werden:



Stellen Sie den Schlüssel auf die Position **REG**

Berechnung (Teil 1):

$$\begin{array}{r} 10 \\ + 20 \\ \hline = 30 \text{ (speichern)} \end{array}$$

Eingabe	Eingabe bestätigen mit	Display
1 0 0 0	DP 1 +	01 10.00
2 0 0 0	DP 2 x	02 20.00
	<span>Zwischensumme</span>	5 30.00

Speichern Sie den Wert mit der Taste Zwischensumme. Rufen Sie den Wert mit der Taste Aus-Zahlung ab.



Stellen Sie den Schlüssel auf die Position **CAL**

Berechnung (Teil 2):

$$\begin{array}{r} 30 \text{ (aus dem Speicher)} \\ \div 3 \\ \hline = 10 \end{array}$$

Eingabe	Display	Eingabe bestätigen mit
<span>Aus-Zahlung</span>	- 30.00	
DP 6 ÷ 3	÷ 3	BAR =
	= 10	



Stellen Sie den Schlüssel auf die Position **REG**

<span>Aus-Zahlung</span>	10.00	
BAR =	20.00	
<span>Aus-Zahlung</span> BAR =	10.00	
<span>Aus-Zahlung</span> BAR =	C 0.00	



13 · 12 · 2004		
- 1 -		
1	10 · 00	1TX
2	20 · 00	2TX
	30 · 00	ST
	0 · 91	1TX
	3 · 33	2TX
	10 · 00	CA
	10 · 00	CA
	10 · 00	CA
	0 · 00	CG
13-24	008	

### 35 Trainingsmodus



**Start des Trainingsmodus:**

Schlüsselschalter auf PRG

6 x **6** drücken,  
mit Taste **BAR =** abschließen.

Eingabe

**6 6 6 6 6 6**

Display

6666.66

Eingabe bestätigen mit

**BAR =**



**Zum Arbeiten im Trainingsmodus:**

Schlüsselschalter auf REG

Als Zeichen dafür, dass der Trainingsmodus aktiv ist, ist im Display an der 6. Position ein Punkt zu sehen.

**Hinweis:** Im Trainingsmodus können keine Berichte gedruckt werden.



**Beenden des Trainingsmodus:**

Schlüsselschalter auf PRG

6 x **5** drücken,  
mit Taste **BAR =** abschließen.

Eingabe

**5 5 5 5 5 5**

Display

5555.55

Eingabe bestätigen mit

**BAR =**



## 36 Sicherheitscode für den Z-Bericht

Management-Berichte können gedruckt werden, wenn der Schlüsselschalter auf der Position "X" oder "Z" steht. Wenn der Ausdruck bei der Position "Z" erfolgt, werden die Transaktionssummen auf Null zurückgesetzt. Durch das Zuweisen eines Sicherheitscodes kann das unabsichtliche Zurücksetzen von Transaktionssummen vermieden werden. Sobald der Sicherheitscode zugewiesen ist, kann der "Z"-Bericht nur nach Eingabe des Sicherheitscodes gedruckt werden.

### 36.1 Den Sicherheitscode für den Z-Bericht programmieren

**Hinweis:** Weisen Sie eine Nummer zu, die Sie sich leicht merken können. Bewahren Sie zur Erinnerung der Nummer den Programmierbon auf. Wenn Sie sich an den Code nicht erinnern können, setzen Sie dieses Programm durch Eingabe eines neuen Codes zurück. Führen Sie den Druckvorgang anschließend mit dem neuen Code aus.



Stellen Sie den Schlüssel auf die Position PRG.

Geben Sie den Sicherheitscode 4-stellig ein.

Bestätigen Sie die Eingabe durch





Drücken von .

Beispiel: Als neuer Sicherheitscode wird "6543" programmiert.

Eingabe

Eingabe bestätigen mit

Display



65.43

### 36.2 Den Sicherheitscode für den Z-Bericht eingeben



Stellen Sie den Schlüssel auf die Position Z.

Geben Sie den Sicherheitscode ein. Bestätigen Sie

die Eingabe durch Drücken von .

Falls der Sicherheitscode auf "0000" voreingestellt





ist, drücken Sie nur die Taste .

Beispiel: Geben Sie den Sicherheitscode "6543" ein.

Eingabe

Display

Eingabe bestätigen mit

65.43



## 37 Hinweise zum Management-Bericht

Dieser Abschnitt enthält Anweisungen zum Erstellen von Berichten. Berichte können erstellt werden, wenn der Schlüsselschalter auf der X- oder Z-Position steht.

3. X-Position - Finanzbericht wird erstellt.

4. Z-Position - Finanzbericht wird erstellt und die Gesamtsummen werden auf Null zurückgesetzt.

Die Ausgabe des Finanzberichts ist in der X- und Z-Position dieselbe. Der einzige Unterschied ist, dass die Gesamtsummen nach der Ausgabe eines Z-Berichts auf Null zurückgesetzt werden.



### 37.1 Berichte drucken



**X-Berichte:** Ohne Speicherlöschung. **Z-Berichte:** Mit Speicherlöschung.

Schlüsselschalter wahlweise auf X (zum Drucken von X-Berichten) oder Z (zum Drucken von Z-Berichten).

Berichtsart:

Ausdruck starten mit



X- und Z-Finanzbericht Tag

BAR  
=

X- und Z-PLU-Bericht Tag

PLU

X- und Z-Bediener-Bericht

Bediener /  
SON  
Ein-/Aus

X2- und Z2-Finanzbericht Monat

9 9 BAR  
=

X- und Z-Trainingsbericht

8 8 BAR  
=

### 37.2 Bon-Muster: Z1-Finanzbericht Tag

13 - 12 - 2004		Datum
002	1Z	Z1-Zähler (dreistellig)
003	--	Anzahl der Registrierungen in Warengruppe 1
1 350.00	1TX	Umsatz der Warengruppe 1
001	--	Anzahl der Registrierungen in Warengruppe 2
2 100.00	2TX	Umsatz der Warengruppe 2
450.00	ST	Umsatz aller Warengruppen
41.37	1TX	Steuer 1 gesamt
258.63	-TX	Nettosumme ohne Steuer 1
6.54	2TX	Steuer 2 gesamt
93.46	-TX	Nettosumme ohne Steuer 2
47.91	#TX	Steuer gesamt
-50.00	-%	Summe prozentualer Abschläge
400.00	ST	Gesamt-Verkäufe (Einnahmen abzüglich der Nachlässe)
352.09	#ST	Gesamt-Nettosumme (Einnahmen abzüglich der Steuern)
-50.00	--	Minus und Retoure
004		Anzahl der Barzahlungen
300.00	CA-	Summe Barzahlung
001		Anzahl Kartenzahlung
100.00	CH	Summe Kartenzahlung
001		Anzahl Einzahlungen
20.00	RA	Summe Einzahlungen
001		Anzahl Auszahlungen
-20.00	PO	Summe Auszahlungen
51.13	1@	Summe Fremdwährung
002	##	Anzahl „Kein Verkauf“
300.00	#CA	Bar in Lade
400.00		Grand Total Summe (Totalsumme der Zahlungen mit Karte und in Bar)
13-45	009	Uhrzeit und Bon-Nummer



## 38 Löschraktionen: Grand Total und Z-Zähler zurücksetzen



### Start des Trainingsmodus:

Schlüsselschalter auf PRG

Tasten **2** und **0** drücken,  
mit Taste abschließen.

Eingabe

**2 0**

Display

Eingabe bestätigen mit

Um die Kasse wieder in den Lieferzustand zu bringen bzw. um alle Programmierungen zu löschen:

1. Den Netzstecker der Kasse ziehen.
2. Das Batteriefach öffnen und die 3 AA-Batterien entfernen.
3. Die Kasse ohne Strom 10 Minuten stehen lassen; alle Daten werden dadurch gelöscht.
4. Batterien wieder einsetzen und Netzstecker einstecken.

## 39 Fehlermeldungen

Bei Fehlbedienungen erscheinen Fehlermeldungen in der Display.

Fehlermeldung	Ursache	Beheben
	Falsche Taste gedrückt.	Taste  drücken.
	Es ist ein Passwort für Z-Berichte programmiert.	Das Passwort 4-stellig eingeben, Taste  drücken.
	Es ist ein Passwort für den Bediener programmiert.	Bediener-Nummer eingeben. Anschließend Passwort 3-stellig eingeben. Mit Taste  abschließen.

## 40 Was tun, wenn die Kasse nicht druckt?

Für den Fall, dass die Kasse keinen Bon oder keine Berichte druckt, überprüfen Sie bitte, ob eine Sonderfunktion aktiviert ist. Sonderfunktionen werden durch einen Punkt im Display angezeigt:

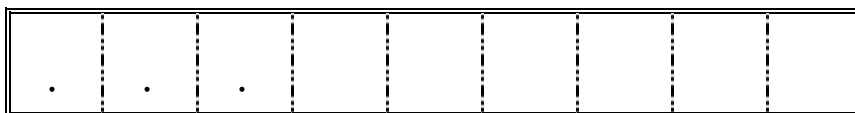

Die Kasse ist im Trainingsmodus; in diesem Modus können keine Berichte gedruckt werden. **Was tun:** Trainingsmodus ausschalten. Dazu Schlüsselschalter in Stellung PRG und 6x die Taste **5** drücken. Mit Taste abschließen. (Siehe auch Abschnitt „Trainingsmodus“.)

Die Bon-Funktion der Kasse ist ausgeschaltet. Es erfolgt kein Papiertransport, daher wird kein Bon ausgedruckt. **Was tun:** Mit der Taste den Bondruck einschalten.

Die Kasse befindet sich im Rechnermodus; der Schlüsselschalter steht in der Position CAL.

Im Rechnermodus gibt es keinen Papiertransport. Außerdem funktionieren nur die Rechnertasten.

**Was tun:** Den Schlüsselschalter auf REG stellen.



## 41 Druckerstörungen

Bei einer Druckerstörung schalten Sie die Kasse sofort ab und entfernen Sie den Netzstecker. Überprüfen Sie, ob die Papierrolle korrekt eingesetzt ist oder ob sich Fremdkörper im Druckwerk befinden. Entfernen Sie diese gegebenenfalls.

**Achtung:** Entfernen Sie Fremdkörper nur sehr vorsichtig. Verwenden Sie keine Messer, Schraubendreher oder ähnliches. Niemals Gewalt anwenden. Das Druckwerk kann beschädigt werden.

Schalten Sie die Kasse wieder ein und nehmen Sie eine neue Registrierung vor.  
Wenn erneut eine Druckerstörung auftritt, benachrichtigen Sie den Service.